



# SIGNAL PROCESSOR

# MMP1

---

## 使用说明书

### 使用PDF说明书

- 从第2页的内容开始，您可以点击需要的主题自动跳转至相关页。
- 点击本说明书中的[链接](#)跳转至相关页。
- 如果您需要查找特定的主题、功能或特性，请在Acrobat Reader的“编辑”菜单中选择“查找”或“搜索”，输入关键字对文件中的相关细信息进行定位。
- 您也可以在主显示窗口左侧的“书签”索引中点击想要参考的项目或主题，然后跳转至相关页面。（如果未显示，点击“书签”标签页可以打开索引。）

### 注

根据所使用的Acrobat Reader版本而定，菜单项目的名称和位置可能会有所不同。

# 1. 目录

<b>2. 总览</b> .....	<b>3</b>
2-1. MMP1 Editor (用于 Windows/Mac) .....	4
2-2. MMP1 Controller (用于 iPad) .....	4
<b>3. 设置</b> .....	<b>5</b>
3-1. 打开应用程序.....	5
3-2. 登录 (仅 MMP1 Editor) .....	5
3-3. 选择一个 MMP1.....	5
3-4. 配置基本设置.....	6
<b>4. 画面</b> .....	<b>7</b>
4-1. MMP1 Editor.....	7
4-1-1. 菜单条 .....	7
4-1-2. Main 画面 .....	8
4-1-3. Sub 画面 .....	15
4-1-4. Monitor Matrix 画面 .....	18
4-1-5. Speaker Matrix 画面 .....	20
4-1-6. Speaker Management 画面 .....	22
4-1-7. Patch 画面 .....	24
4-1-8. Settings 画面 .....	27
4-1-9. Information 信息 .....	41
4-2. MMP1 Controller .....	43
4-2-1. 菜单条 .....	43
4-2-2. Control view.....	43
4-2-3. Editor view-Main Monitor 画面.....	46
4-2-4. Editor view-Ch Strip 画面 .....	48
4-2-5. Editor view-Preference 画面 .....	51
4-2-6. Information 信息 .....	52
<b>5. 配置系统设置</b> .....	<b>53</b>
5-1. 基本设置示例.....	53
5-2. 低音管理.....	60
5-3. Lip Sync Delay .....	61
5-4. 评论功能.....	62
<b>6. 附录</b> .....	<b>65</b>
6-1. 出错信息 .....	65
6-2. MMP1 Editor 键盘快捷键.....	66
<b>7. 索引</b> .....	<b>67</b>

## 信息

- 本书中出现的插图和画面仅供说明用途。
- Yamaha公司对软件 and 文档的使用不作任何陈述或保证，对本说明书和软件的使用结果不承担任何责任。
- Windows是Microsoft® Corporation在美国及其它国家的注册商标。
- Mac和iPad是Apple Inc.在美国和其它国家的注册商标。
- 本使用说明书中所使用的公司名和产品名都是各自公司的商标或注册商标。
- 软件如有修改和更新，恕不另行通知。
- 为便于您理解使用说明书的内容，本公司已经依据国家的相关标准尽可能的将其中的英文表述部分翻译成中文。但是，由于专业性、通用性及特殊性，仍有部分内容仅以原文形式予以记载。如您有任何问题，烦请随时与本公司客服联系（热线：400-051-7700）。

## 2. 总览

MMP1具有3个主要功能。

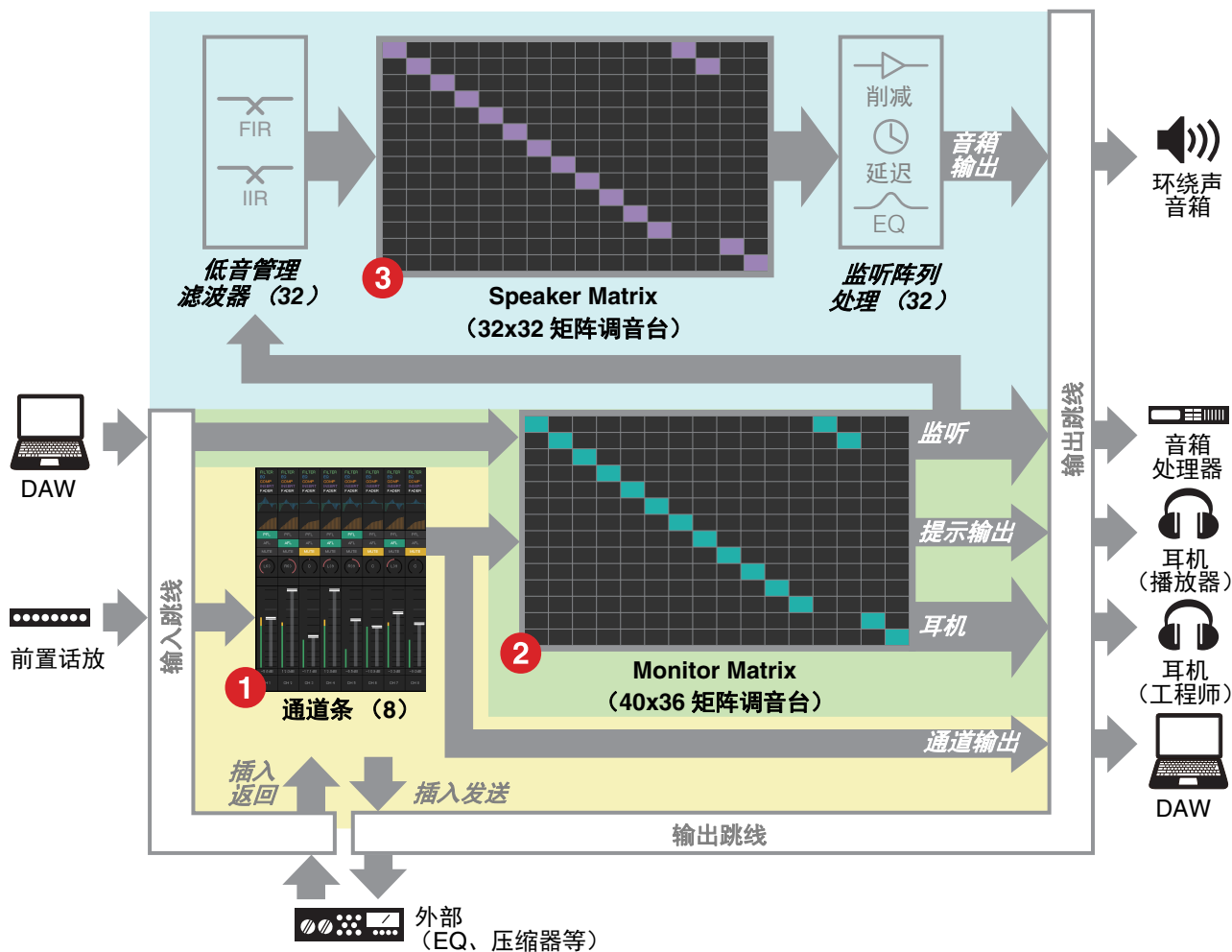

### 1 通道条功能

最多可使用8个通道条，每个通道条都配有HPF、LPF、EQ、压缩器、插入发送/返回和其它功能。可用于输入来自连接录音话筒的前置功放的信号，在录音时调整音质，从而产生低延迟的提示混音。可以使用GPI、iPad或其它类似设备打开或关闭每个通道条上的话筒（请参考“5-4. 评论功能”）。

### 2 监听处理功能（最大40x36矩阵）

用于选择监听源、混音监听源、调整电平、控制同步延迟和提示混音对讲系统。您也可以对通道条（1）和来自DAW的提示音频发送的输出进行混音，从而产生低延迟的提示混音。

### 3 音箱管理功能（最大32x32矩阵）

用于调整监听信号。矩阵输入阶段带有低音管理交叉滤波器，可以进行不受到常规5.1声道或7.1声道约束的自由低音管理。确保将来可能使用新环绕声格式的兼容性。输出阶段具备6段EQ、延迟和电平调整削波控制，可以在切换输出Speaker Set时使用。

下列两种应用程序可用于操作MMP1。

- MMP1 Editor（用于Windows/Mac）
- MMP1 Controller（用于iPad）

## 2-1. MMP1 Editor（用于Windows/Mac）

将MMP1 Editor连接至网络中的MMP1（单个单元），用于控制MMP1的所有功能。

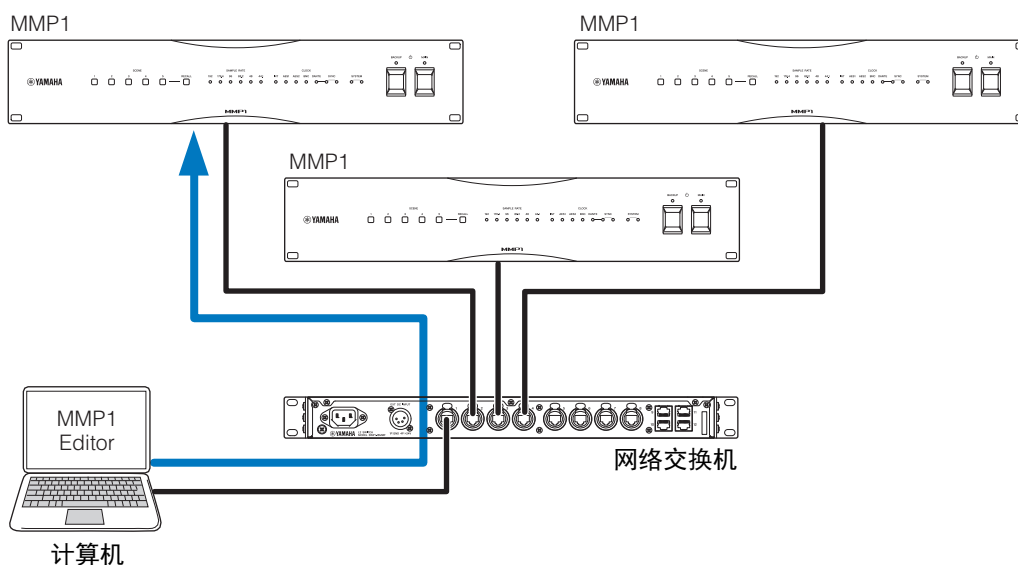

## 2-2. MMP1 Controller（用于iPad）

将MMP1 Controller连接至网络中的MMP1（单个单元），用于轻松便捷地控制MMP1的某些功能。

**注**

使用MMP1 Controller之前，您将需要使用MMP1 Editor对MMP1进行初始化设置。

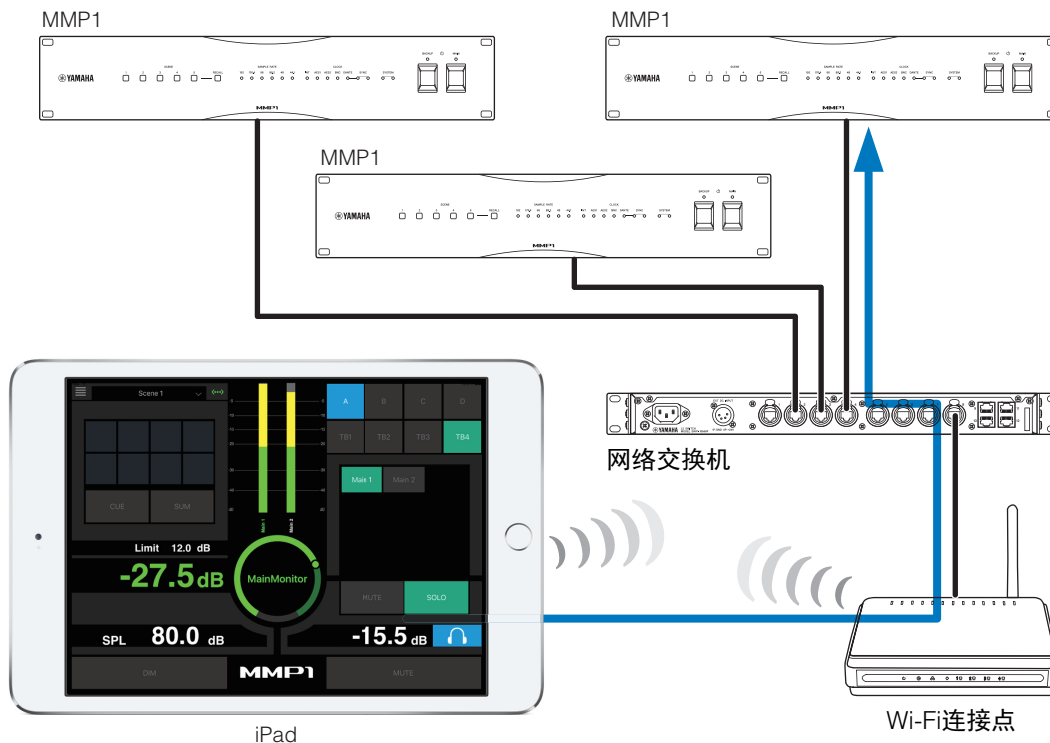

## 3. 设置

### 3-1. 打开应用程序

#### 3-1-1. MMP1 Editor



点击或双击MMP1图标。

#### 3-1-2. MMP1 Controller



触摸MMP1 Controller图标。

### 3-2. 登录（仅MMP1 Editor）

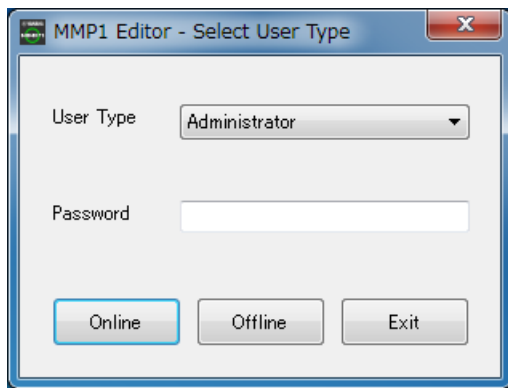

#### User Type

您可以根据这些User Type，限制MMP1 Editor的操作。下列3种User Type可供使用。

##### Administrator

可以无限制地进入所有画面和功能。

##### Advanced User

可以进入除设置（Settings画面）以外的几乎所有功能。

##### Basic User

仅可以进入Main画面和Information画面。

#### Password

输入密码，作为“Administrator”或“Advanced User”登录。

##### 注

- 可以在Settings画面的“Editor”标签页设置“Administrator”和“Advanced User”密码。
- 未进行设置时，密码默认为空白。

#### Online

打开“Select MMP1”对话框选择需要的MMP1。

#### Offline

使MMP1 Editor下线，不连接或控制MMP1。

#### Exit

关闭MMP1 Editor。

### 3-3. 选择一个MMP1

#### 3-3-1. MMP1 Editor

在“Select MMP1”对话框选择一个MMP1。

##### 注

您也可以在任意时间从菜单条调出“Select MMP1”对话框更换需要的MMP1用于操作。

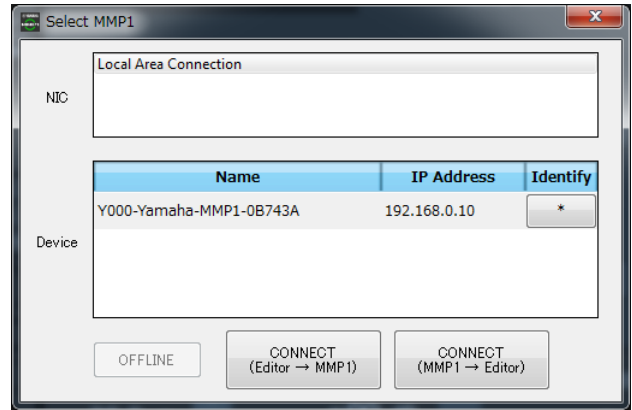

#### NIC

选择要操作的连接至MMP1的网络接口卡。

#### Device

选择要操作的MMP1。在Identify列点击星号（\*），对应的MMP1前面板指示灯将闪烁或熄灭。

#### OFFLINE

从MMP1上断开，关闭“Select MMP1”对话框。

#### CONNECT (Editor -> MMP1)

连接在Device区域选中的MMP1，将MMP1 Editor的设置发送至MMP1。“Select MMP1”对话框将在设置发送后关闭。

##### 注

在有Passcode设置的情况下，当连接至MMP1时，您必须为MMP1输入Passcode。您可以在作为Administrator登录Information画面时设置Passcode。当连接至先前使用过的同一MMP1时，无需输入passcode。

#### CONNECT (MMP1 -> Editor)

连接在Device区域选中的MMP1，将MMP1的设置载入MMP1 Editor。“Select MMP1”对话框将在设置恢复后关闭。

##### 注

在有Passcode设置的情况下，当连接至MMP1时，您必须为MMP1输入Passcode。您可以在作为Administrator登录Information画面时设置Passcode。当连接至先前使用过的同一MMP1时，无需输入passcode。

### 3-3-2. MMP1 Controller

在“Select MMP1”对话框选择一个MMP1。当打开MMP1 Controller时显示“Select MMP1”对话框。

#### 注

您也可以在任意时间从菜单条调出“Select MMP1”对话框更换需要的MMP1用于操作。

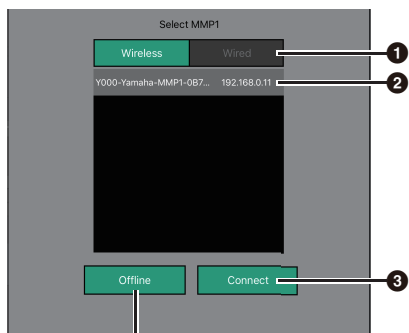

从MMP1上断开

- ❶ 选择MMP1连接。
- ❷ 触摸选择要操作的MMP1。
- ❸ 触摸连接。

#### 注

- iOS 9.3或更高版本的设备支持无线/有线之间的切换。
- 在有Passcode设置的情况下，当连接至MMP1时，您必须为MMP1输入Passcode。当连接至先前使用过的同一MMP1时，无需输入passcode。

### 3-4. 配置基本设置

#### 注

只能使用MMP1 Editor配置基本设置。必须在MMP1 Editor上配置基本设置后才可使用MMP1 Controller。

1. 选择菜单条上的“（文件图标）”，然后选择“New”。
2. 选择是否使用Setup Wizard。

接着请按照画面上的指示操作。

当使用Setup Wizard时，通过回答显示在画面上的问题配置基本设置。在配置完成前取消Setup Wizard将使设置恢复到打开Setup Wizard前的状态。

不使用Setup Wizard时，将自动应用下列数值。

Sample Rate	48 kHz
Speaker Format	Stereo
LFE Filter	None
LFE Trim	None
Bass Management	None
Monitor Source	None
Speaker Set	None
Cue Mix Input Channel	None
Cue Mix Output Channel	None
Mic Input Channel	None

## 4. 画面

### 4-1. MMP1 Editor

#### 4-1-1. 菜单条

这是所有画面中都会出现的共享菜单。

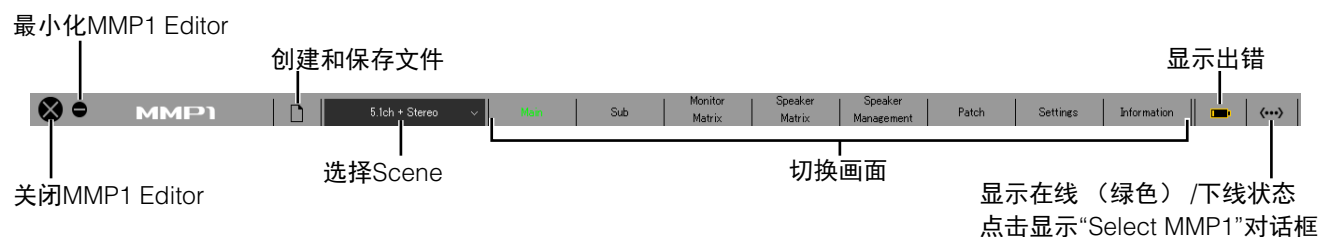

 (文件图标)

“Administrator”权限需要使用文件。

当您在线打开一个文件时，将发送文件中的设置至连接的MMP1。

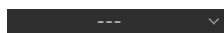

将不同的系统配置作为Scene存储并在之后根据使用的录音室或活动进行载入。场景存储在Settings画面“Scene”标签页下的“MISC”标签页“Scene Management”中。请使用Settings画面“Editor”标签页中的“Confirmation Recall”选项选择当更改Scene时确认对话框是否出现。

 (错误图标)



冷却风扇已经停止

请联系Yamaha经销商和有资质的Yamaha售后服务人员，检查冷却风扇。



备份电池的电量减低

请联系Yamaha经销商和有资质的Yamaha售后服务人员，更换备份电池。



内存故障

如果在执行恢复出厂设置后仍没有解决该问题，请联系有资质的Yamaha售后服务人员。



Dante模块故障

**注**

有关恢复出厂设置和联系有资质的Yamaha售后服务人员的更多信息，请参考MMP1入门。

### 4-1-2. Main画面

用于监听控制的Main画面。

#### 注

所有User Type均可使用该画面。

电平表  
显示Monitor Matrix Out电平表

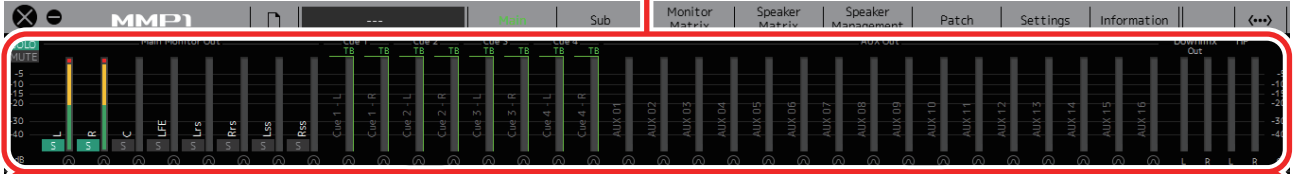

#### 通道条

用于为每个通道条设置EQ、压缩器、插入、声像、输出电平和其它数值

点击标签页进行更改

#### User Assignable功能

用于显示和启用User Assignable功能的操作



Selected Channel标签页  
用于为选定的通道条微调参数

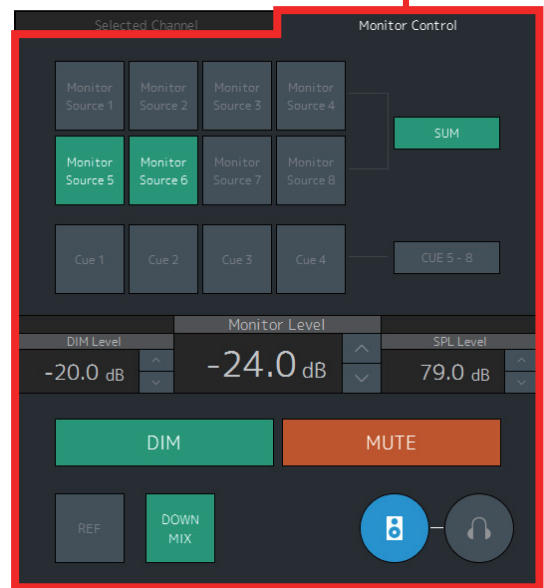

Monitor Control标签页  
用于选择受监听的音频和设置监听输出电平



### 4-1-2a. 电平表

可以在此显示Monitor Matrix Out电平表。这些通道包括监听输出（多达32通道）、Downmix L/R和Headphone L/R。

#### 注

- 在此显示的电平表与Sub画面显示的相同。
- 拖动Main Monitor Out电平表更改顺序。

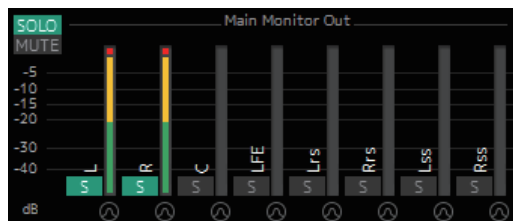

数值小于-20 dB的显示为绿色■，数值小于0 dB的为黄色■，数值等于或超过0的为红色■。不显示峰值保持电路。

#### 注

- 监听输出的分解根据Settings画面“Scene”标签页的“Monitor Matrix”标签页中的“Monitor Matrix Out”中选择的格式而定。
- 电平表中显示的信号位置可在Settings画面“Scene”标签页下的“System”标签页中选择。

	点击按钮可以将所有Main Monitor输出设置为SOLO或MUTE。
	点击按钮可以打开（亮起）或关闭每个Main Monitor的SOLO或MUTE设置。
	点击按钮可以打开（亮起）或关闭振荡器。您可以在Sub画面选择“Oscillator”部分中使用的振荡器类型。🔊表示正弦波，🔊表示粉噪。
	当使用Talkback时显示。

### 4-1-2b. 通道条

用于为每个通道条设置EQ、压缩器、插入、声像、输出电平和其它数值。

The image shows a vertical channel strip control panel. From top to bottom, it includes: a list of modules (FILTER, EQ, COMP, INSERT, FADER); an EQ frequency response graph; a compressor graph; PFL (Pre-Fader Listen) and AFL (After-Fader Listen) buttons; a MUTE button; a pan knob (L63); a microphone icon with 'OFF' text; a large output level fader; a numerical output level display (3.6dB); and a channel name display (CH 6).

- 按照采用的顺序显示应用至音频信号的音频处理器（降序）。
- 显示EQ图形。
- 显示COMP图形。
- 打开（绿色）或关闭输出至PFL（推子前监听）的母线。
- 打开（绿色）或关闭输出至AFL（推子后监听）的母线。
- 打开（黄色）或关闭静音功能。
- 拖动、双击或使用鼠标滚轮设置声像值。要将设置返回到中心，请同时按下<Ctrl>键（Windows）或<command>键（Mac）并点击控制。
- 显示由Commentary功能控制的话筒状态。
- 拖动或使用鼠标滚轮设置输出电平。要将设置返回到0 dB，请同时按下<Ctrl>键（Windows）或<command>键（Mac）并点击控制。
- 显示输出电平。双击输入数值。
- 显示通道名称。双击更改名称。

#### 注

- 当MMP1的采样率小于等于96 kHz时，8个通道条可用，当MMP1的采样率大于96 kHz时，4个通道条可用。您可以在Settings画面“Scene”标签页下的“MISC”标签页中更改采样率。
- 可在Patch画面的“Channel Strip In”中设置通道条输入源，并在Main画面的“Selected Channel”标签页中使用“SOURCE A”和“SOURCE B”切换。
- 点击选择通道条，然后在Main画面“Selected Channel”标签页中设置参数。
- 要调出关联菜单，（Windows）在这一部分中右键点击任意位置，或（Mac）按下<control>键后点击该部分。

**PFL** 打开（绿色）并发送输出至Main Monitor 1和2，同时对Main Monitor 3的输出静音。

**AFL** 打开（绿色）并发送输出至Main Monitor 1和2，同时对Main Monitor 3的输出静音。当“PFL”打开时，信号不会发送至Main Monitor，即便该按钮已打开。



输入超出范围的数值时将修正至最大或最小的允许值。



显示由Commentary功能控制的话筒状态。



显示正在输入话筒音频。



显示话筒用户已将话筒音频静音。



显示由话筒用户控制的话筒开关已禁用。

#### 注

- 在Settings画面“Editor”标签页中选择或取消选择“Show Cough Status”复选框，显示或隐藏该状态显示。
- 在Settings画面“Global”标签页下的“GPI”标签页中设置GPI输入/输出，使用连接在MMP1 GPI [INPUT]接口的设备打开或关闭话筒。也可使用“Scene”标签页下的“User Assignable”标签页中创建的按钮进行该操作。

**电平表** 数值小于-20 dB的显示为绿色 ■，数值小于0 dB的为黄色 ■，数值等于或超过0的为红色 ■。不显示峰值保持电路。

**推子** 在一个位置双击，将推子移动到该位置。

**输出电平** 输入超出范围的数值时将修正至最大或最小的允许值。您也可以使用鼠标滚轮更改输出电平。

**通道名称** 输入一个通道名称，至多可包含17个字符和符号。  
若要在任意位置插入换行符，在按住<Alt>键的同时按下<Enter>（Windows），或按住<option>键的同时按下<return>（Mac）。

### 4-1-2c. Selected Channel标签页

在此您可以为选中的通道条微调参数。



**通道名称** 双击进行更改。输入一个通道名称，至多可包含17个字符和符号。若要在任意位置插入换行符，在按住<Alt>键的同时按下<Enter>（Windows），或按住<option>键的同时按下<return>（Mac）。

**SOURCE A/  
SOURCE B** 切换通道条输入源。

#### 注

可以在Patch画面中“Input Patch”下的“Channel Strip In”中设置输入源（A/B）。



显示由Commentary功能控制的话筒状态。



显示正在输入话筒音频。



显示话筒用户已将话筒音频静音。

显示由话筒用户控制的话筒开关已禁用。

#### 注

- 在Settings画面“Editor”标签页中选择或取消选择“Show Cough Status”复选框，显示或隐藏该状态显示。
- 在Settings画面“Global”标签页下的“GPI”标签页中设置GPI输入/输出，使用连接在MMP1 GPI [INPUT]接口的设备打开或关闭话筒。也可使用“Scene”标签页下的“User Assignable”标签页中创建的按钮进行该操作。



点击切换信号相位（正常相位/反相（绿色））。

**HPF**

点击打开（绿色）或关闭HPF（高通滤波器）。

**HPF截止频率** 拖动或使用鼠标滚轮更改HPF截止频率。双击输入数值。输入超出范围的数值时将修正至最大或最小的允许值。要将设置返回到80 Hz，请同时按下<Ctrl>键（Windows）或<command>键（Mac）并点击控制。

**LPF** 点击打开（绿色）或关闭LPF（低通滤波器）。

**LPF截止频率** 拖动或使用鼠标滚轮更改LPF截止频率。双击输入数值。输入超出范围的数值时将修正至最大或最小的允许值。要将设置返回到16 kHz，请同时按下<Ctrl>键（Windows）或<command>键（Mac）并点击控制。

**INSERT** 点击打开（绿色）或关闭插入。

**Send Destination** 选择发送到插入的信号。

**Return Source** 选择要从插入返回的信号。

**(插入) Trim** 拖动或使用鼠标滚轮调整发送至插入的信号电平。双击输入数值。输入超出范围的数值时将修正至最大或最小的允许值。要将设置返回到0 dB，请同时按下<Ctrl>键（Windows）或<command>键（Mac）并点击控制。

**SIGNAL CHAIN** 按照采用的顺序显示应用至音频信号的音频处理器（降序）。

**EQ** 点击打开（绿色）或关闭EQ。  
您可从下列4种EQ算法中选择。EQ图形底部的条形颜色将根据所选算法而改变。

**PRECISE** 该EQ力求最大的精确度和可控性。可对目标点进行精确调整，灵活满足多种需求的声音创作。低/高段滤波器带有“Q”参数，能够对拐点进行调整。

**AGGRESSIVE** 该EQ充满音乐性且高效。为声音增加动力，增加创作优势，是提升艺术表现的强大工具。

**SMOOTH** 该EQ专注于流畅的音乐品质。能在不改变声音原有气氛的情况下创造出自然之音。

**LEGACY** 这是一款标准型EQ，自PM1D和PM5D开始就一直内置于Yamaha数字调音台中。

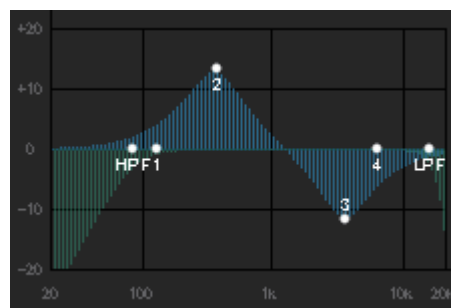

显示EQ图形和滤波器。

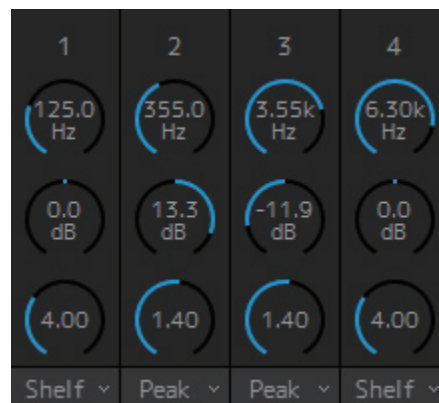

拖动或使用鼠标滚轮更改4段EQ参数（频率、增益、Q）。双击输入数值。输入超出范围的数值时将修正至最大或最小的允许值。要将参数返回到默认值，请同时按下<Ctrl>键（Windows）或<command>键（Mac）并点击对应的控制。默认数值为F：125 Hz/355 Hz/3.55 kHz/6.3 kHz，G：0 dB和Q：4.0（Shelf）/1.4（Peak）/1.0（Notch）。您也可以从Peak和Shelf（搁置），或者Peak和Notch中选择EQ类型。

**COMP** 点击打开（绿色）或关闭压缩器。

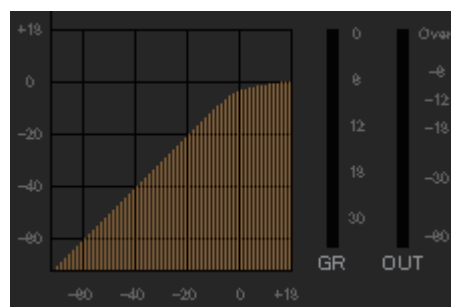

显示COMP图形、GR电平表和OUT电平表。



拖动或使用鼠标滚轮更改压缩器参数。双击输入数值。输入超出范围的数值时将修正至最大或最小的允许值。要将参数返回到默认值，请同时按下<Ctrl>键（Windows）或<command>键（Mac）并点击对应的控制。（显示在下列表格中。）

Threshold: 0.0 dB  
 Ratio: 1.00: 1  
 Attack: 3.148 ms  
 Release: 290.6 ms  
 Knee: Soft 2  
 Input: 0.0 dB  
 Output: 0.0 dB

**Trim** 拖动或使用鼠标滚轮为选中通道调整输出电平。双击输入数值。输入超出范围的数值时将修正至最大或最小的允许值。要将输出电平返回到0 dB，请同时按下<Ctrl>键（Windows）或<command>键（Mac）并点击控制。

**PFL** 点击打开（绿色）或关闭输出至PFL（推子前监听）的母线。打开并发送推子前音频信号至Main Monitor 1和2，同时对Main Monitor 3的输出静音。

**AFL** 点击打开（绿色）或关闭输出至AFL（推子后监听）的母线。打开并发送推子后音频信号至Main Monitor 1和2，同时对Main Monitor 3的输出静音。当“PFL”打开时，信号不会发送至Main Monitor，即便该按钮已打开。

**MUTE** 点击打开（黄色）或关闭静音。

**PAN** 拖动或使用鼠标滚轮设置声像。要将声像返回到中心位置，请同时按下<Ctrl>键（Windows）或<command>键（Mac）并点击控制。

**PRE POST** 点击更改电平表中显示的信号位置（推子前/推子后）。

**电平表** 数值小于-20 dB的显示为绿色 ■，数值小于0 dB的为黄色 ■，数值等于或超过0的为红色 ■。不显示峰值保持电路。若要更改推子前或推子后数值是否显示，请使用上述的“PRE”和“POST”控制。

**推子** 拖动或使用鼠标滚轮设置输出电平。要将设置返回到0 dB，请同时按下<Ctrl>键（Windows）或<command>键（Mac）并点击控制。

**输出电平** 显示输出电平。双击输入数值。输入超出范围的数值时将修正至最大或最小的允许值。您也可以使用鼠标滚轮更改输出电平。

## 4-1-2d. Monitor Control标签页

在此您可以选择受监听的音频和设置监听输出电平。

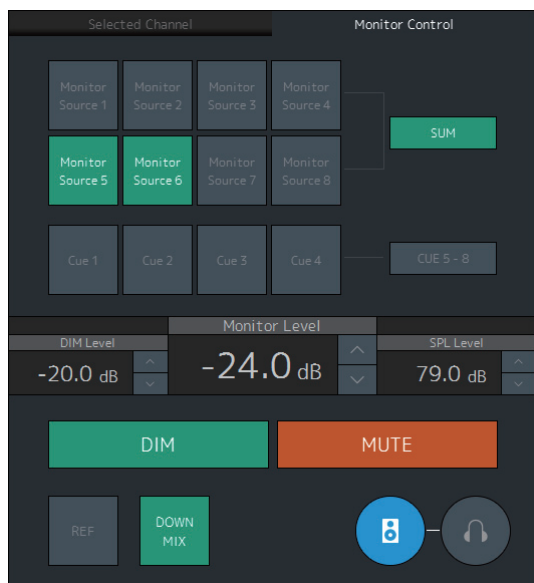

用于启动Main Monitor输出的操作。

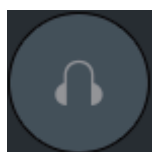

用于启动耳机输出的操作。

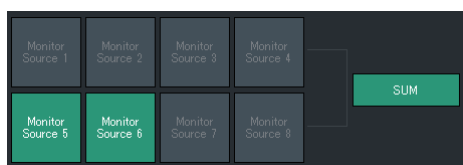

从可用的Monitor Source中选择受监听的音频。打开“SUM”（绿色）同时选择多个Monitor Source。

### 注

- 在Settings画面中“Scene”标签页下“Monitor Matrix”标签页中的“Monitor Matrix In”中为Monitor Source 1-8选择格式，然后在Patch画面的“Monitor Matrix In”部分或Monitor Matrix画面中为每个源分配输入源。
- 您可以在Monitor Matrix画面中确认发送至on（显示为绿色）的Monitor Source目的地。

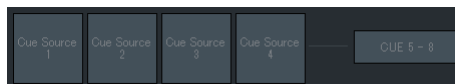

从可用的Cue输出中选择受监听的音频。要将可用的Cue输出更改为Cue 5 - Cue 8，请打开（绿色）“Cue 5-8”。

### 注

- 在Settings画面中“Scene”标签页下“Monitor Matrix”标签页中的“Monitor Matrix Out”中为Cue Source 1-8选择格式。
- 您可以在Monitor Matrix画面中确认发送至Cue输出的输入源已打开（显示为绿色）。

### Monitor Level 或Headphone Monitor Level

点击“^”或“v”或使用鼠标滚轮设置监听输出电平。双击可直接输入数值。输入超出范围的数值时将修正至最大或最小的允许值。

### 注

- 您可以在使用鼠标滚轮的同时按住<Shift>进行微调。
- 改变该值也会改变SPL值。

### DIM

点击打开（绿色）或关闭调光器。打开后可以在不改变Monitor Level的情况下降低DIM Level的监听输出。

### 注

当已确认“Dim main monitor while talkback is on”（在Settings画面“Global”标签页下的General设置中），该按钮将打开（显示为绿色）且在对讲功能打开时无法更改。

### DIM Level

当调光器打开时，点击“^”或“v”或使用鼠标滚轮设置监听输出信号的衰减量。双击可直接输入数值。输入超出范围的数值时将修正至最大或最小的允许值。

### SPL Level

点击“^”或“v”或使用鼠标滚轮直接输入SPL的数值。输入超出范围的数值时将显示为“-- dB”，SPL设置将关闭。当已设置SPL时，Monitor Level值将绑定至SPL，更改Monitor Level值时SPL值也将更改。

例如，当SPL值为85 dB时，若更改Monitor Level为-10 dB至-20 dB，将导致SPL值更改为75 dB。

### 注

当“SPL Level Lock”为ON时（Settings画面的“Editor”标签页），SPL level不能更改。

### MUTE

点击打开（橙色）或关闭监听输出静音。

**REF**

点击将Monitor Level值更改为参考电平数值。  
按住至少2秒钟（直至指示灯闪烁），将当前Monitor Level值存储为参考电平。

**DOWNMIX**

点击打开（绿色）或关闭向下混音音频。  
打开并发送Downmix L/R输出至Main Monitor 1和2，同时对Main Monitor 3的输出静音。

**注**

当选择Cue输出格式作为受监听的音频时，该按钮禁用。

**4-1-2e. User Assignable功能**

在此您可以显示和使用User Assignable功能。

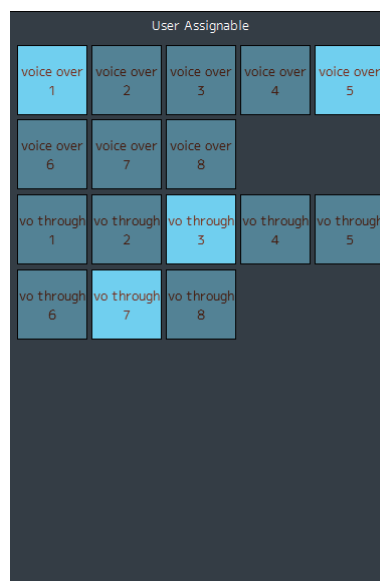

用于显示在Settings画面“Scene”标签页下的“User Assignable”标签页中注册的功能。根据注册的详细功能，可能出现并有如下功能：

- 打开/关闭按钮（门闩类按钮，每次点击时切换开关）
- 推进按钮（瞬时类按钮，按住按钮时产生作用）
- 仅显示指示

### 4-1-3. Sub画面

用于监听控制的Sub画面。

#### 注

当作为“Administrator”或“Advanced User”登录时，您可以使用该画面。



#### 4-1-3a. 电平表

可以在此显示Monitor Matrix Out电平表。这些通道包括监听输出（多达32通道）、Downmix L/R和Headphone L/R。

#### 注

- 此处显示的电平表与Main画面中的相同。
- 拖动Main Monitor Out电平表更改顺序。

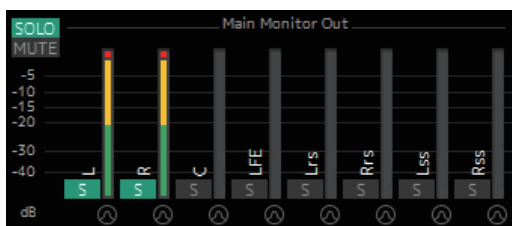

数值小于-20 dB的显示为绿色 ■，数值小于0 dB的为黄色 ■，数值等于或超过0的为红色 ■。不显示峰值保持电路。

#### 注

- 监听输出的分解根据Settings画面“Scene”标签页的“Monitor Matrix”标签页中的“Monitor Matrix Out”中选择的格式而定。
- 电平表中显示的信号位置可在Settings画面“Scene”标签页下的“System”标签页中选择。

**SOLO**  
**MUTE**

点击按钮可以将所有Main Monitor输出设置为SOLO或MUTE。

**S** **M**

点击按钮可以打开（亮起）或关闭每个Main Monitor的SOLO或MUTE设置。

**AW** **AW**

点击按钮可以打开（亮起）或关闭振荡器。您可以在Sub画面选择“Oscillator”部分中使用的振荡器类型。AW表示正弦波，AW表示粉噪。

**TB**

当使用Talkback时显示。

### 4-1-3b. Monitor部分

在此您可以调整输入源和发送电平。

#### 注

控制源和Settings画面“Scene”标签页下的“Monitor Matrix”中选择的格式输出。

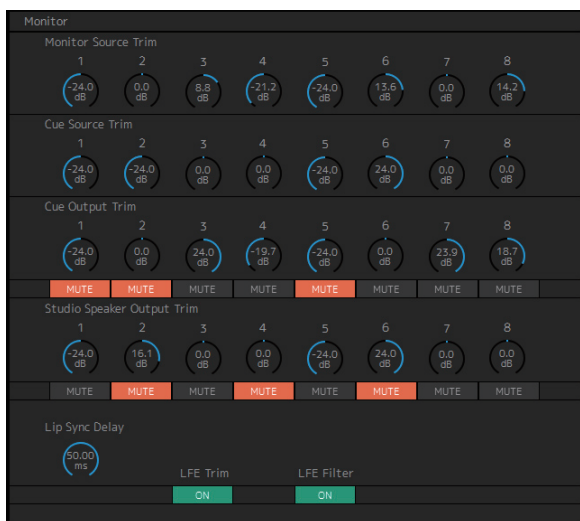

**Monitor Source Trim** 拖动或使用鼠标滚轮调整Monitor Source电平。双击输入数值。输入超出范围的数值时将修正至最大或最小的允许值。要将设置返回到0 dB，请同时按下<Ctrl>键（Windows）或<command>键（Mac）并点击控制。

**Cue Source Trim** 拖动或使用鼠标滚轮调整Cue Source电平。双击输入数值。输入超出范围的数值时将修正至最大或最小的允许值。要将设置返回到0 dB，请同时按下<Ctrl>键（Windows）或<command>键（Mac）并点击控制。

**Cue Output Trim** 拖动或使用鼠标滚轮调整Cue输出电平。双击输入数值。输入超出范围的数值时将修正至最大或最小的允许值。要将设置返回到0 dB，请同时按下<Ctrl>键（Windows）或<command>键（Mac）并点击控制。点击“MUTE”静音。

**Studio Speaker Output Trim** 拖动或使用鼠标滚轮调整录音室音箱输出电平。双击输入数值。输入超出范围的数值时将修正至最大或最小的允许值。要将设置返回到0 dB，请同时按下<Ctrl>键（Windows）或<command>键（Mac）并点击控制。点击“MUTE”静音。

**Lip Sync Delay** 拖动或使用鼠标滚轮设置假唱同步延迟。双击输入数值。输入超出范围的数值时将修正至最大或最小的允许值。要将设置返回到0 ms，请同时按下<Ctrl>键（Windows）或<command>键（Mac）并点击控制。

**LFE Trim** 点击打开（绿色）或关闭LFE Trim。打开后将添加LFE Trim Level至所有通道，这些通道的CH Type已在Settings画面“Scene”标签页下的“Speaker Matrix”标签中的“LFE”中设置。

#### 注

- 您可以在Settings画面“Scene”标签页下的“Speaker Matrix”中设置CH Type。
- 您可以在Settings画面“Scene”标签页下的“MISC”中设置LFE Trim Level。

**LFE Filter** 点击打开（绿色）或关闭LFE Filter。关闭后将以下列方法更改LFE通道的交叉滤波器。  
FIR → THRU  
IIR → （旁通）  
THRU → THRU（未更改）

#### 注

请注意，当交叉滤波器设置为“THRU”时，不会应用滤波器，将添加应用至主通道的相同延迟。

### 4-1-3c. Oscillator部分

在此您可以选择从振荡器输出的信号，调整其输出电平。

#### 注

点击电平表的 或 打开或关闭振荡器。

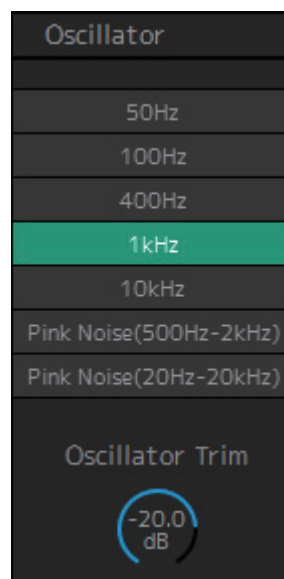

#### Oscillator Trim

拖动或使用鼠标滚轮设置振荡器电平。双击输入数值。输入超出范围的数值时将修正至最大或最小的允许值。要将设置返回到-20 dB，请同时按下<Ctrl>键（Windows）或<command>键（Mac）并点击控制。





### 4-1-3d. Snapshot部分

在此您可以及时将参数作为Snapshots存储为设置点，根据需要用于之后的载入。

#### 注

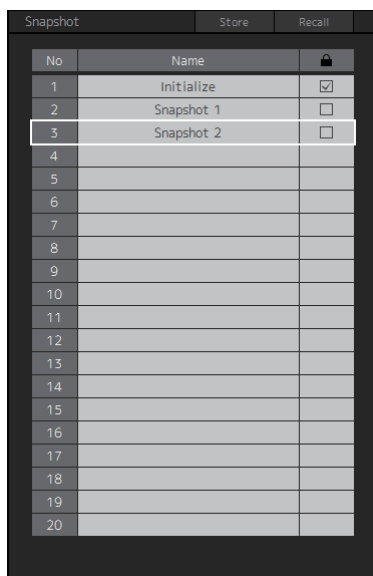
每个Scene中最多可存储20个Snapshots。



<b>Store</b>	点击在选中的位置存储Snapshot。
<b>Recall</b>	点击调出（载入）选中的Snapshot。
<b>Name</b>	点击选择Snapshot（或空的区域）。双击可更改输入的名称。输入一个通道名称，至多可包含17个字符和符号。
	点击可锁定 <input checked="" type="checkbox"/> 或解锁 <input type="checkbox"/> Snapshot。锁定的Snapshots无法通过选择Store覆盖。

#### 注

要调出关联菜单，（Windows）在这一部分中右键点击任意位置，或（Mac）按下<control>键后点击该部分。

### 4-1-3e. Talkback部分

在此您可以选择对讲功能中断目的地，调整对讲功能输出电平。

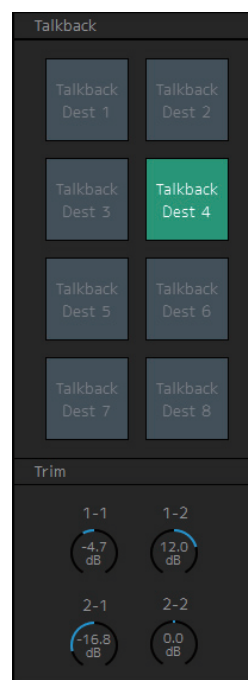

<b>Talkback</b>	点击打开（绿色）或关闭对讲功能。 <b>注</b> 在“Patch”画面“Input Patch”标签页下的“Talkback Mic In”和Settings画面“Scene”标签页下的“Talkback Destination”中，设置对讲功能输入和中断目的地。
<b>Trim</b>	拖动或使用鼠标滚轮调整对讲功能电平。双击输入数值。输入超出范围的数值时将修正至最大或最小的允许值。要将设置返回到0 dB，请同时按下<Ctrl>键（Windows）或<command>键（Mac）并点击控制。

#### 注

当在Settings画面“Scene”标签页下“MISC”标签页下的“Talkback Dim Level”中打开对讲功能时，您可以设置中断目的地的音频输出降低（减弱）的量。

#### 4-1-4. Monitor Matrix画面

用于路由监听信号。

##### 注

- 当作为“Administrator”或“Advanced User”登录时，您可以使用该画面。
- 当MMP1的采样率小于等于96 kHz时，该矩阵设置为40x36，当MMP1的采样率高于96 kHz时，该矩阵为20x20。您可以在Settings画面“Scene”标签页下的“MISC”标签页中更改采样率。

**Monitor Matrix Out**  
Monitor Matrix Out名称出现于此。在此调整输出电平

**Monitor Matrix In**  
用于选择输入源，调整选中输入源的电平

**Monitor matrix**  
用于打开（绿色）或关闭来自Monitor Matrix In至Out的发送输出，设置发送电平

#### Monitor Matrix In

Source	Type	No	Source Label	Trim
1 Dante In 01				0.0dB
2 Dante In 02				0.0dB
3 Dante In 03				0.0dB
4 Dante In 04	Monitor	1	Nuendo 5.1 Out	0.0dB

#### Source Label

如果Type为“Monitor”或“Cue”，双击添加名称（标签）。输入一个通道名称，至多可包含17个字符和符号。若要在任意位置插入换行符，在按住<Alt>键的同时按下<Enter>（Windows），或按住<option>键的同时按下<return>（Mac）。

#### Source

用于选择监听矩阵输入源。

##### 注

可在Patch画面的“Input Patch”标签页配置同一项目。

#### Trim

拖动或使用鼠标滚轮调整输入电平。输入超出范围的数值时将修正至最大或最小的允许值。

#### Type & No

Monitor Matrix In输入类型。Monitor Source 1-8将作为Monitor 1-8出现；Cue Source 1-8作为Cue 1-8出现；其它输入将为“---”或空白。

##### 注

您可以在Settings画面“Scene”标签页下的“Monitor Matrix”中为Monitor 1-8和Cue 1-8选择格式。

## Monitor Matrix Out

Monitor Matrix Out		Trim						
No	Source Label	Trim	1	2	3	4	5	6
			0.0	0.0	0.0	0.0	0.0	0.0
	Main Monitor 01							
	Main Monitor 02							
	Main Monitor 03							
	Main Monitor 04							
	Main Monitor 05							
	Main Monitor 06							

**名称 (标签)** 显示Monitor Matrix Out的名称。

Main Monitor 01

### 注

- Monitor Matrix Out的分解根据Settings画面“Scene”标签页的“Monitor Matrix”标签页中选择的格式而定。
- 您可以在Settings画面“Scene”标签页下的“MISC”标签页中添加Monitor Matrix Out的名称 (标签)。

### Trim

拖动或使用鼠标滚轮调整输出电平。输入超出范围的数值时将修正至最大或最小的允许值。

### 注

当Cue和Studio Speaker格式设置为立体声时，相同的设置将应用至L/R。

## Monitor matrix

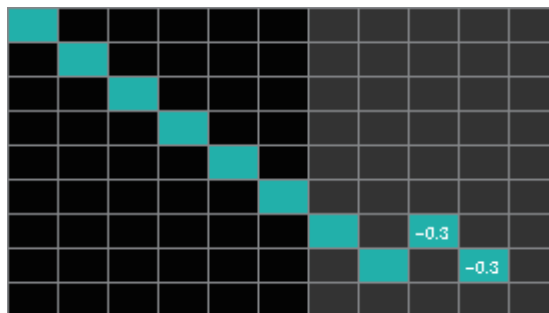

- 点击打开 (绿色) 或关闭发送。当打开一个单元格时, 信号将从单元格行 (输入源) 发送至单元格列 (输出)。
- 若要同时打开或关闭多个单元格, 同时按下鼠标右键 (Windows) 或<control>键 (Mac), 然后移动和释放 (键)。
  - Quick Assign:** 拖动原始点形成交叉
  - On:** 打开 (绿色) 所有拖动区域
  - Off:** 关闭所有拖动区域
- 点击右键 (Windows), 或按住<control>键, 然后点击 (Mac) 一个已打开 (显示为绿色) 并发送至发送电平的单元格。输入超出范围的数值时将修正至最大或最小的允许值。
- 如果输入源为通道条 (通道1-8), 右键 (Windows) 或按住<control>键, 然后点击 (Mac) 选择“Mono”、“L”或“R”。
- 如果已在Settings画面“Scene”标签页下的“Monitor Matrix”中选择Monitor Source格式, 您无法在此画面中将Monitor Source 1-8发送至Main Monitor、Downmix L/R或Headphone L/R。
  - 使用Main画面的“Monitor Control”标签页打开或关闭这些发送信号 (下文详细介绍)。
  - 发送信号至Main Monitor:** 使用“Monitor Source”选择按钮打开或关闭发送。
  - 发送信号至Downmix L/R:** 使用“Monitor Source”选择按钮打开或关闭发送。
  - 发送信号至Headphone L/R:** 设置目标至耳机输出, 然后使用“Monitor Source”选择按钮打开或关闭发送。

### 4-1-5. Speaker Matrix画面

用于路由输入信号和音箱。

#### 注

- 当作为“Administrator”或“Advanced User”登录时，您可以使用该画面。
- 当作为Administrator登录时，背景为黑色的单元格可以由Settings画面“Scene”标签页下的“Speaker Matrix”标签页所用。
- 当MMP1的采样率小于等于96 kHz时，该矩阵设置为32x32，当MMP1的采样率高于96 kHz时，该矩阵为16x16。您可以在Settings画面“Scene”标签页下的“MISC”标签页中更改采样率。

**Speaker Matrix Out**  
显示Speaker Matrix Out的名称。

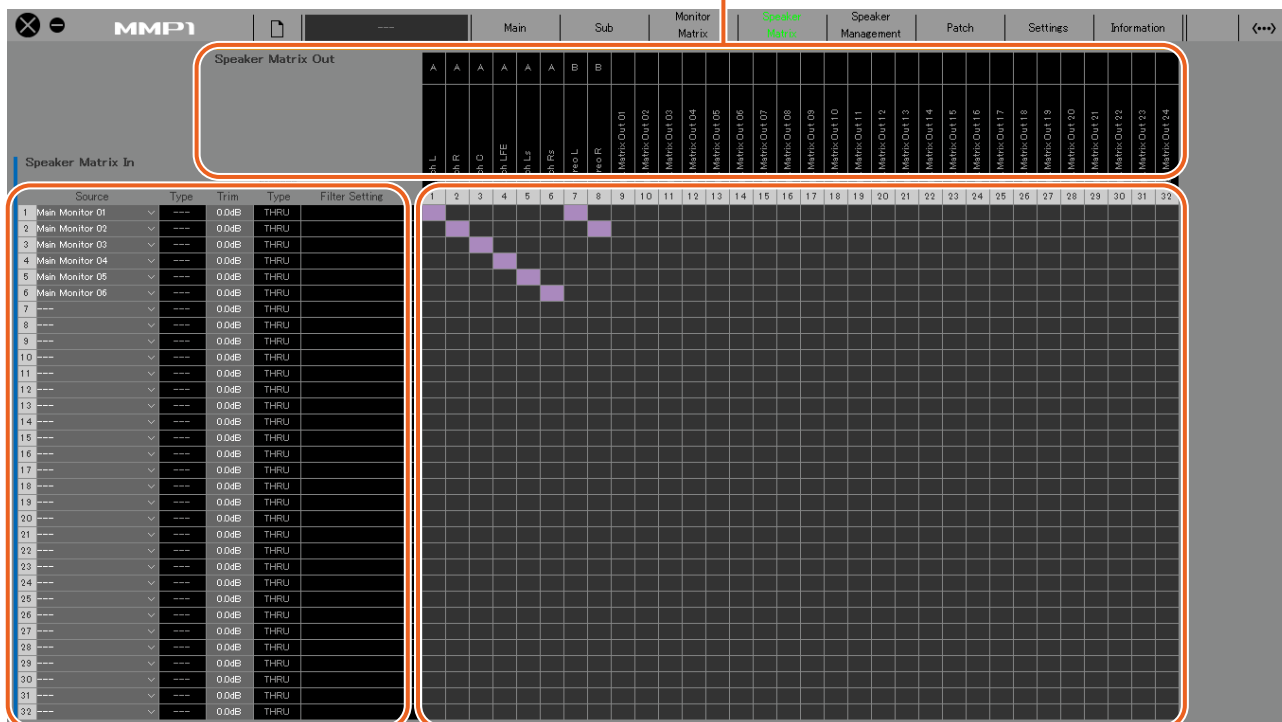

#### Speaker Matrix In

用于选择输入源，调整选中输入源的电平

#### Speaker matrix

点击打开（紫色）或关闭从Speaker Matrix In至Out的发送

#### 注

配置低音管理时请参考第60页。

#### Speaker Matrix In

Speaker Matrix In					
Source	Type	Trim	Process Type	Filter Setting	
1 Main Monitor 01	▼	---	0.0dB	THRU	
2 Main Monitor 02	▼	---	0.0dB	THRU	
3 Main Monitor 03	▼	---	0.0dB	THRU	
4 Main Monitor 04	▼	---	0.0dB	THRU	

#### Source

用于选择音箱矩阵输入源。

#### 注

可在Patch画面的“Input Patch”标签页配置同一项目。

#### Type

音箱矩阵的输入类型（“Monitor”或“LFE”）将显示于此。

#### 注

您可以在Settings画面“Scene”标签页下的“Speaker Matrix”中设置Type（CH Type）。

#### Trim

拖动或使用鼠标滚轮调整输入电平。输入超出范围的数值时将修正至最大或最小的允许值。

#### 注

当Type（CH Type）为“LFE”并且Sub画面“Monitor”部分中的“LFE Trim”按钮设置为打开时，将添加LFE Trim Level至输入值。

**Process Type** 显示交叉滤波器的类型。

**注**

- 您可以在Settings画面“Scene”标签页下的“Speaker Matrix”中设置交叉滤波器的类型。
- 当使用对讲功能或User Assignable功能临时将FIR滤波器改为IIR滤波器时，文字的颜色将变为橙色。

**Filter Setting** 显示高通/低通滤波器类型和截止频率。

**注**

您可以在Settings画面“Scene”标签页下的“Speaker Matrix”标签页中设置高通/低通滤波器的类型和截止频率。

## Speaker Matrix Out

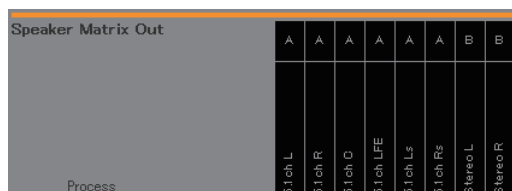

**名称 (标签)** 显示Speaker Matrix Out的名称。

5.1ch L

**注**

您可以在Settings画面“Scene”标签页下的“MISC”标签页中更改Speaker Matrix Out的名称 (标签)。

**Speaker Set** 显示Speaker Matrix Out属于哪一个Speaker Set。



**注**

您可以在Settings画面“Scene”标签页下的“Speaker Matrix”中设置Speaker Set。

## Speaker matrix

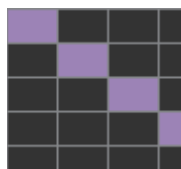

- 点击打开 (紫色) 或关闭发送。当打开一个单元格时，信号将从单元格行 (输入源) 发送至单元格列 (输出)。
- 若要同时打开或关闭多个单元格，同时按下鼠标右键 (Windows) 或<control>键 (Mac)，然后移动和释放 (键)。

**Quick Assign:** 拖动原始点形成交叉

**On:** 打开 (紫色) 所有拖动区域

**Off:** 关闭所有拖动区域

## 4-1-6. Speaker Management画面

用于为发送至每个音箱的信号设置延迟和EQ。

### 注

当作为“Administrator”或“Advanced User”登录时，您可以使用该画面。

Speaker Matrix Out	Speaker Set	Trim	Delay	EQ 1				EQ 2				EQ 3				EQ 4				EQ 5
				F	G	Q	Type	F	G	Q	Type	F	G	Q	Type	F	G	Q	Type	F
1 SPK Out A - L	A	0.0dB	0.00msec	80.0Hz	0.0dB	1.40	Peak	315.0Hz	0.0dB	1.40	Peak	630.0Hz	0.0dB	1.40	Peak	1.25kHz	0.0dB	1.40	Peak	2.50kHz
2 SPK Out A - R	A	0.0dB	0.00msec	80.0Hz	0.0dB	1.40	Peak	315.0Hz	0.0dB	1.40	Peak	630.0Hz	0.0dB	1.40	Peak	1.25kHz	0.0dB	1.40	Peak	2.50kHz
3 SPK Out A - C	A	0.0dB	0.00msec	80.0Hz	0.0dB	1.40	Peak	315.0Hz	0.0dB	1.40	Peak	630.0Hz	0.0dB	1.40	Peak	1.25kHz	0.0dB	1.40	Peak	2.50kHz
4 SPK Out A - LFE	A	0.0dB	0.00msec	80.0Hz	0.0dB	1.40	Peak	315.0Hz	0.0dB	1.40	Peak	630.0Hz	0.0dB	1.40	Peak	1.25kHz	0.0dB	1.40	Peak	2.50kHz
5 SPK Out A - Lrs	A	0.0dB	0.00msec	80.0Hz	0.0dB	1.40	Peak	315.0Hz	0.0dB	1.40	Peak	630.0Hz	0.0dB	1.40	Peak	1.25kHz	0.0dB	1.40	Peak	2.50kHz
6 SPK Out A - Rrs	A	0.0dB	0.00msec	80.0Hz	0.0dB	1.40	Peak	315.0Hz	0.0dB	1.40	Peak	630.0Hz	0.0dB	1.40	Peak	1.25kHz	0.0dB	1.40	Peak	2.50kHz
7 SPK Out A - Lss	A	0.0dB	0.00msec	80.0Hz	0.0dB	1.40	Peak	315.0Hz	0.0dB	1.40	Peak	630.0Hz	0.0dB	1.40	Peak	1.25kHz	0.0dB	1.40	Peak	2.50kHz
8 SPK Out A - Rss	A	0.0dB	0.00msec	80.0Hz	0.0dB	1.40	Peak	315.0Hz	0.0dB	1.40	Peak	630.0Hz	0.0dB	1.40	Peak	1.25kHz	0.0dB	1.40	Peak	2.50kHz
9 SPK Matrix Out-01		0.0dB	0.00msec	80.0Hz	0.0dB	1.40	Peak	315.0Hz	0.0dB	1.40	Peak	630.0Hz	0.0dB	1.40	Peak	1.25kHz	0.0dB	1.40	Peak	2.50kHz
10 SPK Matrix Out-02		0.0dB	0.00msec	80.0Hz	0.0dB	1.40	Peak	315.0Hz	0.0dB	1.40	Peak	630.0Hz	0.0dB	1.40	Peak	1.25kHz	0.0dB	1.40	Peak	2.50kHz
11 SPK Matrix Out-03		0.0dB	0.00msec	80.0Hz	0.0dB	1.40	Peak	315.0Hz	0.0dB	1.40	Peak	630.0Hz	0.0dB	1.40	Peak	1.25kHz	0.0dB	1.40	Peak	2.50kHz
12 SPK Matrix Out-04		0.0dB	0.00msec	80.0Hz	0.0dB	1.40	Peak	315.0Hz	0.0dB	1.40	Peak	630.0Hz	0.0dB	1.40	Peak	1.25kHz	0.0dB	1.40	Peak	2.50kHz
13 SPK Matrix Out-05		0.0dB	0.00msec	80.0Hz	0.0dB	1.40	Peak	315.0Hz	0.0dB	1.40	Peak	630.0Hz	0.0dB	1.40	Peak	1.25kHz	0.0dB	1.40	Peak	2.50kHz
14 SPK Matrix Out-06		0.0dB	0.00msec	80.0Hz	0.0dB	1.40	Peak	315.0Hz	0.0dB	1.40	Peak	630.0Hz	0.0dB	1.40	Peak	1.25kHz	0.0dB	1.40	Peak	2.50kHz
15 SPK Matrix Out-07		0.0dB	0.00msec	80.0Hz	0.0dB	1.40	Peak	315.0Hz	0.0dB	1.40	Peak	630.0Hz	0.0dB	1.40	Peak	1.25kHz	0.0dB	1.40	Peak	2.50kHz
16 SPK Matrix Out-08		0.0dB	0.00msec	80.0Hz	0.0dB	1.40	Peak	315.0Hz	0.0dB	1.40	Peak	630.0Hz	0.0dB	1.40	Peak	1.25kHz	0.0dB	1.40	Peak	2.50kHz
17 SPK Matrix Out-09		0.0dB	0.00msec	80.0Hz	0.0dB	1.40	Peak	315.0Hz	0.0dB	1.40	Peak	630.0Hz	0.0dB	1.40	Peak	1.25kHz	0.0dB	1.40	Peak	2.50kHz
18 SPK Matrix Out-10		0.0dB	0.00msec	80.0Hz	0.0dB	1.40	Peak	315.0Hz	0.0dB	1.40	Peak	630.0Hz	0.0dB	1.40	Peak	1.25kHz	0.0dB	1.40	Peak	2.50kHz
19 SPK Matrix Out-11		0.0dB	0.00msec	80.0Hz	0.0dB	1.40	Peak	315.0Hz	0.0dB	1.40	Peak	630.0Hz	0.0dB	1.40	Peak	1.25kHz	0.0dB	1.40	Peak	2.50kHz
20 SPK Matrix Out-12		0.0dB	0.00msec	80.0Hz	0.0dB	1.40	Peak	315.0Hz	0.0dB	1.40	Peak	630.0Hz	0.0dB	1.40	Peak	1.25kHz	0.0dB	1.40	Peak	2.50kHz
21 SPK Matrix Out-13		0.0dB	0.00msec	80.0Hz	0.0dB	1.40	Peak	315.0Hz	0.0dB	1.40	Peak	630.0Hz	0.0dB	1.40	Peak	1.25kHz	0.0dB	1.40	Peak	2.50kHz
22 SPK Matrix Out-14		0.0dB	0.00msec	80.0Hz	0.0dB	1.40	Peak	315.0Hz	0.0dB	1.40	Peak	630.0Hz	0.0dB	1.40	Peak	1.25kHz	0.0dB	1.40	Peak	2.50kHz
23 SPK Matrix Out-15		0.0dB	0.00msec	80.0Hz	0.0dB	1.40	Peak	315.0Hz	0.0dB	1.40	Peak	630.0Hz	0.0dB	1.40	Peak	1.25kHz	0.0dB	1.40	Peak	2.50kHz
24 SPK Matrix Out-16		0.0dB	0.00msec	80.0Hz	0.0dB	1.40	Peak	315.0Hz	0.0dB	1.40	Peak	630.0Hz	0.0dB	1.40	Peak	1.25kHz	0.0dB	1.40	Peak	2.50kHz
25 SPK Matrix Out-17		0.0dB	0.00msec	80.0Hz	0.0dB	1.40	Peak	315.0Hz	0.0dB	1.40	Peak	630.0Hz	0.0dB	1.40	Peak	1.25kHz	0.0dB	1.40	Peak	2.50kHz
26 SPK Matrix Out-18		0.0dB	0.00msec	80.0Hz	0.0dB	1.40	Peak	315.0Hz	0.0dB	1.40	Peak	630.0Hz	0.0dB	1.40	Peak	1.25kHz	0.0dB	1.40	Peak	2.50kHz
27 SPK Matrix Out-19		0.0dB	0.00msec	80.0Hz	0.0dB	1.40	Peak	315.0Hz	0.0dB	1.40	Peak	630.0Hz	0.0dB	1.40	Peak	1.25kHz	0.0dB	1.40	Peak	2.50kHz
28 SPK Matrix Out-20		0.0dB	0.00msec	80.0Hz	0.0dB	1.40	Peak	315.0Hz	0.0dB	1.40	Peak	630.0Hz	0.0dB	1.40	Peak	1.25kHz	0.0dB	1.40	Peak	2.50kHz
29 SPK Matrix Out-21		0.0dB	0.00msec	80.0Hz	0.0dB	1.40	Peak	315.0Hz	0.0dB	1.40	Peak	630.0Hz	0.0dB	1.40	Peak	1.25kHz	0.0dB	1.40	Peak	2.50kHz
30 SPK Matrix Out-22		0.0dB	0.00msec	80.0Hz	0.0dB	1.40	Peak	315.0Hz	0.0dB	1.40	Peak	630.0Hz	0.0dB	1.40	Peak	1.25kHz	0.0dB	1.40	Peak	2.50kHz
31 SPK Matrix Out-23		0.0dB	0.00msec	80.0Hz	0.0dB	1.40	Peak	315.0Hz	0.0dB	1.40	Peak	630.0Hz	0.0dB	1.40	Peak	1.25kHz	0.0dB	1.40	Peak	2.50kHz
32 SPK Matrix Out-24		0.0dB	0.00msec	80.0Hz	0.0dB	1.40	Peak	315.0Hz	0.0dB	1.40	Peak	630.0Hz	0.0dB	1.40	Peak	1.25kHz	0.0dB	1.40	Peak	2.50kHz
Direct Speaker Send																				
1 L	B	0.0dB																		
2 R	B	0.0dB																		
3 L	C	0.0dB																		
4 R	C	0.0dB																		
5 L	D	0.0dB																		
6 R	D	0.0dB																		

### Speaker Matrix Out

Speaker Matrix Out				EQ 1		
	Speaker Set	Trim	Delay	F	Q	
1	Speaker Set A 1	A	0.0dB	0.00msec	80.0Hz	0.0
2	Speaker Set A 2	A	0.0dB	0.00msec	80.0Hz	0.0
3	Speaker Set A 3	A	0.0dB	0.00msec	80.0Hz	0.0
4	Speaker Set A 4	A	0.0dB	0.00msec	80.0Hz	0.0

### 注

- 要调出关联菜单，（Windows）右键点击一个值或图形，或（Mac）按下<control>键后点击一个值或图形。
- 若要将数值复制至多个单元格，同时按下右键（Windows）或<control>键（Mac）并拖动鼠标。

**Speaker Set** 显示Speaker Matrix Out属于哪一个Speaker Set。

### 注

您可以在Settings画面“Scene”标签页下的“Speaker Matrix”中设置Speaker Set。

**Trim** 拖动或使用鼠标滚轮调整输入电平。输入超出范围的数值时将修正至最大或最小的允许值。

**Delay** 拖动或使用鼠标滚轮设置延迟。输入超出范围的数值时将修正至最大或最小的允许值。

**EQ图形** 点击以显示EQ图形。

**EQ 1 - 6** 双击或使用鼠标滚轮设置F（频率）、G（增益）、Q和EQ的Type。输入超出范围的数值时将修正至最大或最小的允许值。

## EQ图形

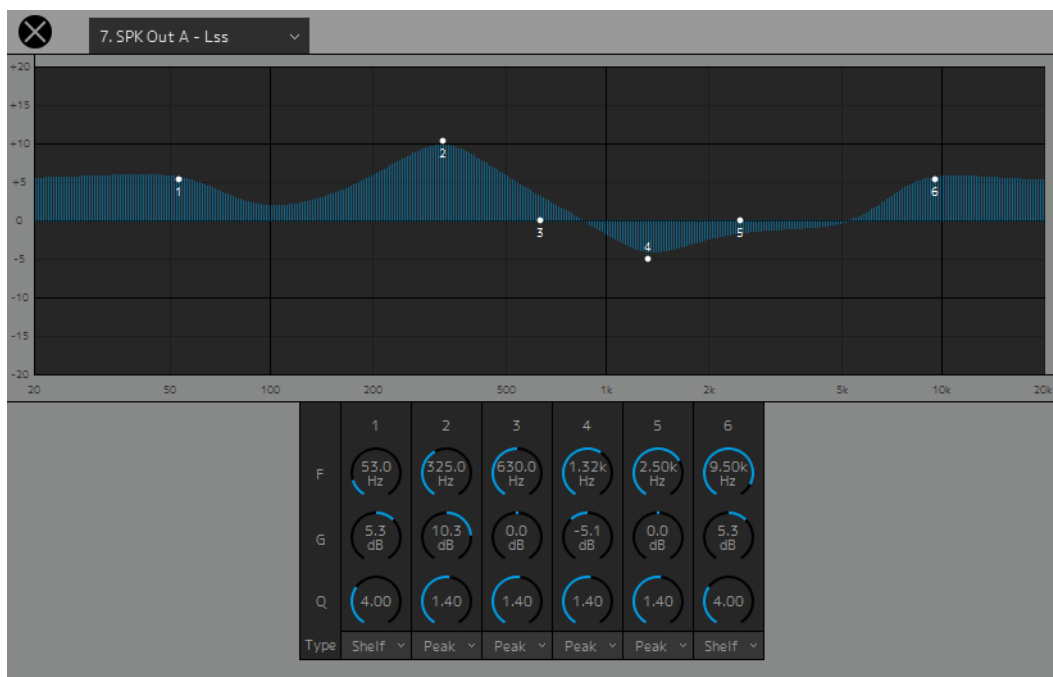

7. SPK Out A - Lss

选择Speaker Matrix Out以更改EQ设置。

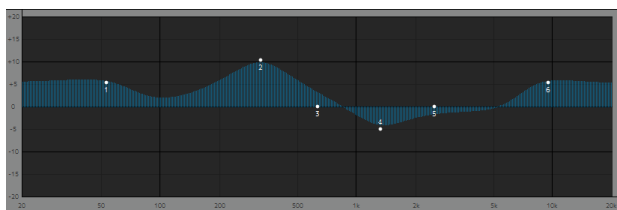

拖动每个频段的指针以更改频率和增益。

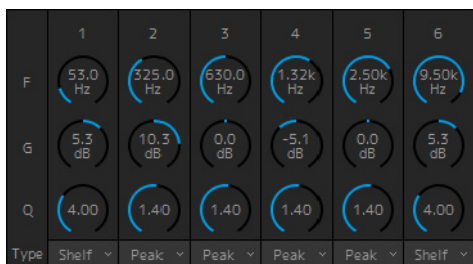

拖动或使用鼠标滚轮更改6个EQ参数（频率、增益、Q）。双击输入数值。输入超出范围的数值时将修正至最大或最小的允许值。要将参数返回到默认值，请同时按下<Ctrl>键（Windows）或<command>键（Mac）并点击对应的控制。默认值为F：125 Hz/355 Hz/3.55 kHz/6.3 kHz，G：0 dB和Q：4.0 (Shelf)/1.4 (Peak)/1.0 (Notch)。您也可以从Peak和Shelf（搁置），或者Peak和Notch中选择EQ类型。

## Direct Speaker Send

Direct Speaker Send		
1	L	B 0.0dB
2	R	B 0.0dB
3	L	C 0.0dB
4	R	C 0.0dB

用于选择不通过音箱矩阵发送至每个音箱的输入源。Delay、EQ和其它处理无法进行。

当音箱矩阵用于其它应用时，该操作可用于切换Speaker Set。



点击选择输入源。

**注**

可在Patch画面的“Input Patch”标签页配置同一项目。

### 4-1-7. Patch画面

该画面用于在MMP1 Editor和I/O接口中分配输入源和输出至通道。

Patch画面分为“Input Patch”标签页和“Output Patch”标签页。点击标签页可在两者之间切换。

#### 注

当作为“Administrator”或“Advanced User”登录时，您可以使用该画面。

#### 4-1-7a. Input Patch

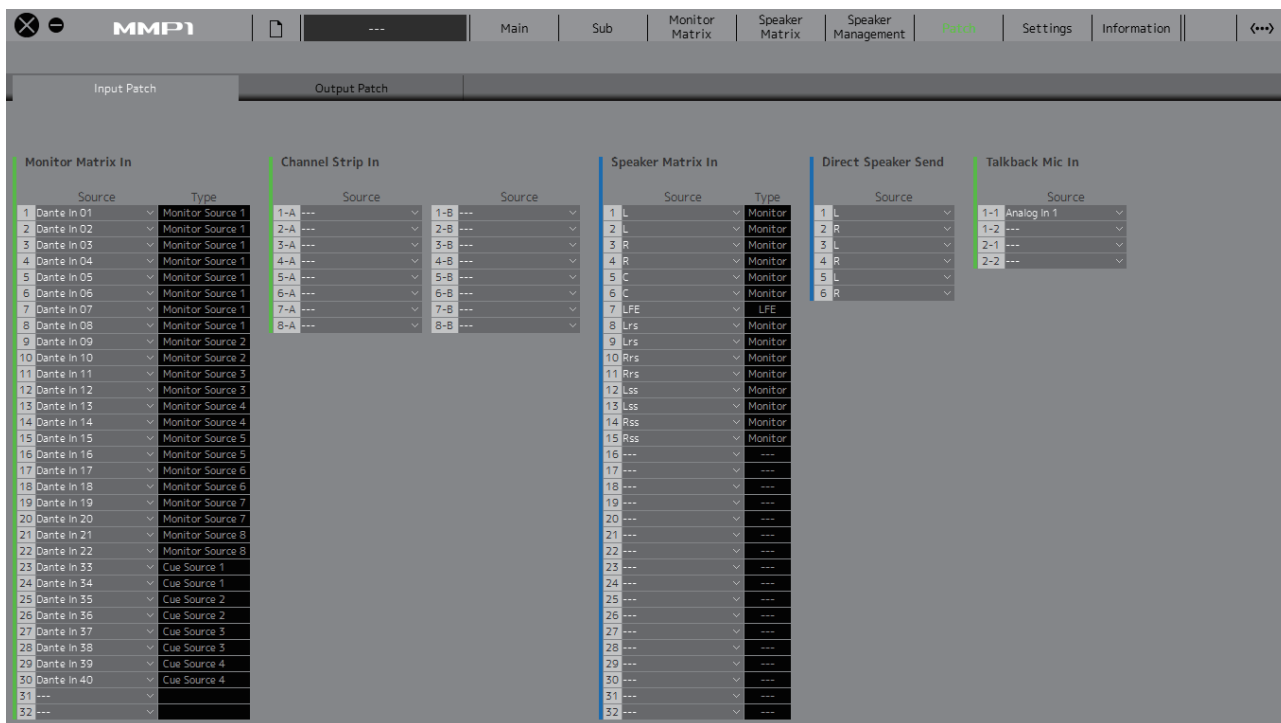

#### Monitor Matrix In

- 用于选择路由至Monitor Matrix画面的输入源。
- 最多32个通道可用。但是，当MMP1的采样率高于96 kHz时，仅通道1-16可用。您可以在Settings画面“Scene”标签页下的“MISC”标签页中更改采样率。
- 您可以在Settings画面“Scene”标签页下的“Monitor Matrix”中为Monitor Source 1-8和Cue Source 1-8选择格式。

#### Channel Strip In

- 用于在Main画面中选择需要的输入源进行操作。
- 通道条分为2组载入，分别是A和B。使用Main画面的“Selected Channel”标签页在这两组之间切换。

#### Speaker Matrix In

- 用于选择路由至Speaker Matrix画面的输入源。
- 最多32个通道可用。但是，当MMP1的采样率高于96 kHz时，仅通道1-16可用。您可以在Settings画面“Scene”标签页下的“MISC”标签页中更改采样率。
- 您可以在Settings画面“Scene”标签页下的“Speaker Matrix”中设置输入源Type。

**Direct Speaker Send** 用于选择不通过音箱矩阵发送至音箱的输入源。

**Talkback Mic In** 用于选择对讲功能话筒输入源。

有关可分配的输入源的更多信息，请参考第26页的表格。

#### 注

在Source区域按住鼠标右键（Windows）或<control>键（Mac）的同时，在该区域上下拖动可同时选择多个输入源。



## 4-1-7b. Output Patch

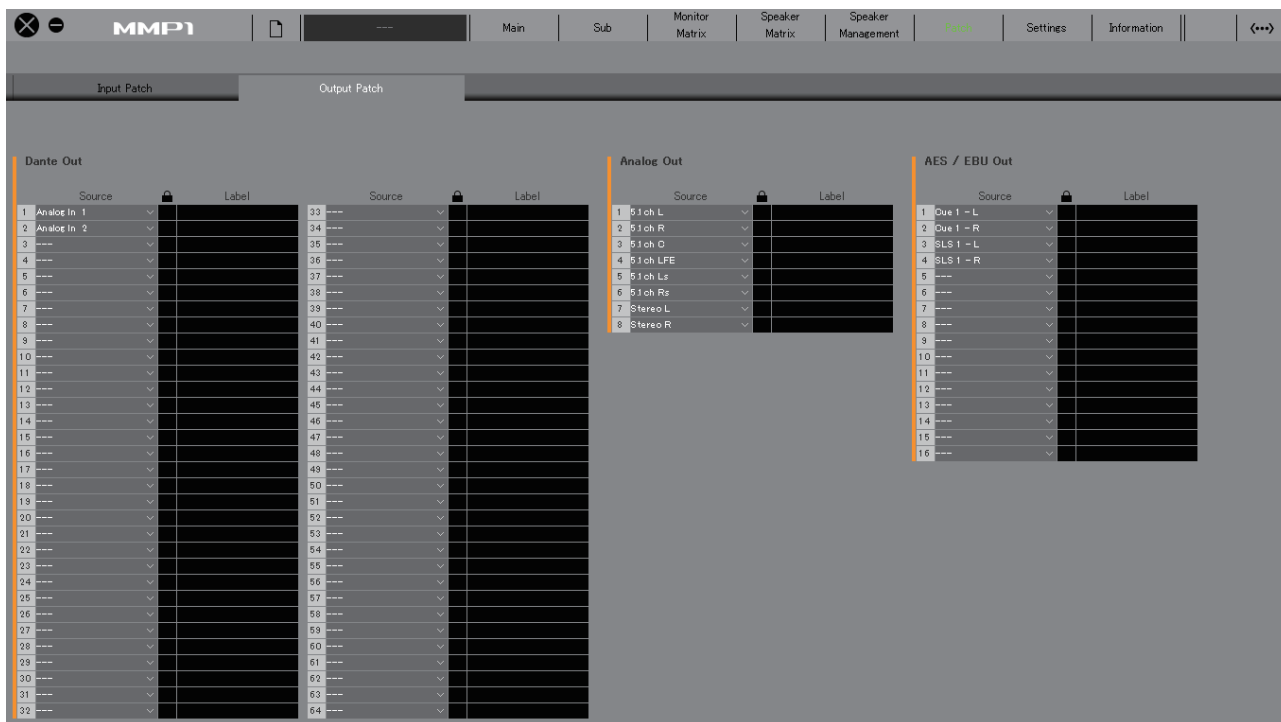

**Dante Out** 用于选择从MMP1上的Dante [PRIMARY]/[SECONDARY]接口输出的音频信号。

**Analog Out** 用于选择从MMP1上的ANALOG [OUTPUT 1-8]接口输出的音频信号。

**AES/EBU Out** 用于选择从MMP1上的[AES/EBU 1-8]/[AES/EBU 9-16]接口输出的音频信号。

有关可分配的音频信号的更多信息，请参考第26页的表格。

**注**

在Source区域按住鼠标右键（Windows）或<control>键（Mac）的同时，在该区域上下拖动可同时选择多个输入源。

4-1-7c. 可分配音频信号的对应表

Source		Monitor Matrix In	Channel Strip In	Speaker Matrix In	Direct Speaker Send	Talkback Mic In	Dante Out Analog Out AES/EBU Out
Dante In 1-64	从MMP1的Dante [PRIMARY]/ [SECONDARY]接口输入。	✓	✓	✓	✓	✓	✓
Analog In 1-8	从MMP1的ANALOG [INPUT 1-8]接口输入。	✓	✓	✓	✓	✓	✓
AES/EBU In 1-16	从MMP1上的[AES/EBU 1-8]/[AES/EBU 9-16]接口输入。	✓	✓	✓	✓	✓	✓
CH Strip Out 1-8	通道条输出信号。	✓		✓	✓	✓	✓
CH Strip 1-8 Ins Send	通道条插入发送信号。	✓		✓	✓		
PFL Bus Out	用于通道条的推子前监听。	✓		✓	✓		✓
AFL Bus Out	用于通道条的推子后监听。	✓		✓	✓		✓
RTB Bus Out	返回对讲功能。输入至通道条的信号将不通过通道条直接输出。	✓		✓	✓		✓
Monitor Matrix Meter Out 1-32	Main Monitor、Cue、Studio Speaker和AUX信号输出至电平表。			✓	✓		✓
Downmix Meter Out L/R	Downmix L/R信号输出至电平表。			✓	✓		✓
Headphone Meter Out L/R	Headphone L/R信号输出至电平表。			✓	✓		✓
Monitor Matrix Out 1-32	信号输入至Monitor Matrix Out 1-32。能够选择的源根据Settings画面“Scene”标签页下“Monitor Matrix”标签页中的“Monitor Matrix Out”中的设置决定。			✓	✓		✓
Downmix Out L/R	信号输入至Downmix Out L/R。			✓	✓		✓
Headphone Out L/R	信号输入至Headphone Out L/R。			✓	✓		✓
SPK Matrix Out 1-32	信号输入至Speaker Matrix Out 1-32。能够选择的源根据Settings画面“Scene”标签页下“Speaker Matrix”决定。	✓	✓				✓
Direct SPK Out 1-6	信号输入至Direct Speaker Send。	✓	✓				✓
Oscillator	内部MMP1振荡器。	✓	✓	✓	✓	✓	✓

## 4-1-8. Settings画面

用于配置各种MMP1设置。

### 注

- 当作为“Administrator”登录时，您可以使用该画面。
- “Scene”标签页设置可作为Scenes存储（保存）或调用（载入）。
- “Global”标签页设置将应用至所有Scene。
- “Editor”标签页设置通过使用中的每台计算机的MMP1 Editor存储。无论用户是否打开文件或Scene，都将应用相同的设置。

### 4-1-8a. Scene标签页/MISC

#### Scene Management

在此您可以将当前系统配置存储为Scene。可通过MMP1设备上的SCENE RECALL [1]至[5]和[RECALL]键调出存储的Scene，或从MMP1 Editor的菜单条中调出。

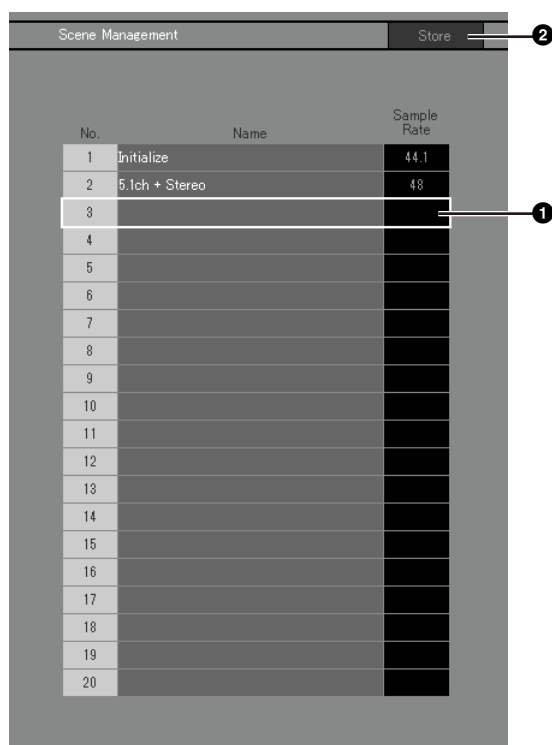

① 点击选择Scene存储目的地。

② 点击存储Scene。

#### Name

- 最近调出的Scene的背景将显示为高亮。
- 双击更改Scene名称。输入一个通道名称，至多可包含17个字符和符号。
- 要调出关联菜单，（Windows）在这一部分中右键点击任意位置，或（Mac）按下<control>键后点击该部分。

### 注

在Settings画面“Editor”标签页中打开“Confirmation Store”设置，当尝试存储Scene时将显示确认对话框。

#### Audio

在此您可以配置音频相关的设置。

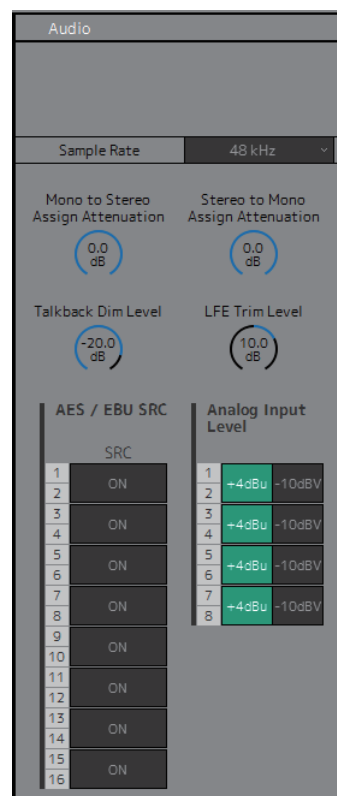

**Sample Rate** 决定MMP1设备使用的采样率。

**Mono to Stereo Assign Attenuation** 决定将单声道信号分配至立体声输出时的衰减量。

**Stereo to Mono Assign Attenuation** 决定将立体声信号分配至单声道输出时的衰减量。

**Talkback Dim Level** 决定当打开对讲功能时音频输出在中断目的地降低（减弱）的量。不会影响对讲系统人声电平本身。

**LFE Trim Level** 当“Scene”标签页下“Speaker Matrix”标签页中的CH Type设置为“LFE”时，将应用该修剪至音频。打开和关闭该修剪对系统进行配置，切换LFE通道的播放电平。

**AES/EBU SRC** 用于为双通道设备的AES/EBU输入/输出打开和关闭SRC（采样率转换器）。

**Analog Input Level** 用于为双通道设备的模拟输入和输出选择输入电平（+4dBu/-10dBV）。

## Label

在此您可以设置Monitor Matrix Out和Speaker Matrix Out的名称（标签）。

Monitor Matrix Out			Speaker Matrix Out		
Type	Label		Speaker Set	Label	
1	Main Monitor 01	Dante In 01	1	A	5.1 ch L
2	Main Monitor 02	Dante In 02	2	A	5.1 ch R
3	Main Monitor 03	Dante In 03	3	A	5.1 ch C
4	Main Monitor 04	Dante In 04	4	A	5.1 ch LFE
5	Main Monitor 05	Dante In 05	5	A	5.1 ch Ls
6	Main Monitor 06	Dante In 06	6	A	5.1 ch Rs
7	Quc 1 - L	AES/EBU In 01	7	B	Stereo L
8	Quc 1 - R	AES/EBU In 02	8	B	Stereo R
9	SLS 1 - L	AES/EBU In 03	9		
10	SLS 1 - R	AES/EBU In 04	10		
11	AUX 01		11		
12	AUX 02		12		

**Type** 显示Monitor Matrix Out的类型。您可以在Settings画面“Scene”标签页下的“Monitor Matrix”中配置类型设置。

**Label** 双击以设置Monitor Matrix Out或Speaker Matrix Out的名称。输入一个通道名称，至多可包含17个字符和符号。

### 注

在此设置的名称将出现在Monitor Matrix画面的“Monitor Matrix Out”部分或Speaker Matrix画面的“Speaker Matrix Out”部分。

**Speaker Set** 显示Speaker Matrix Out属于哪一个Speaker Set。

### 注

您可以在Settings画面“Scene”标签页下的“Speaker Matrix”中设置Speaker Set。

## 4-1-8b. Scene 标签页/System

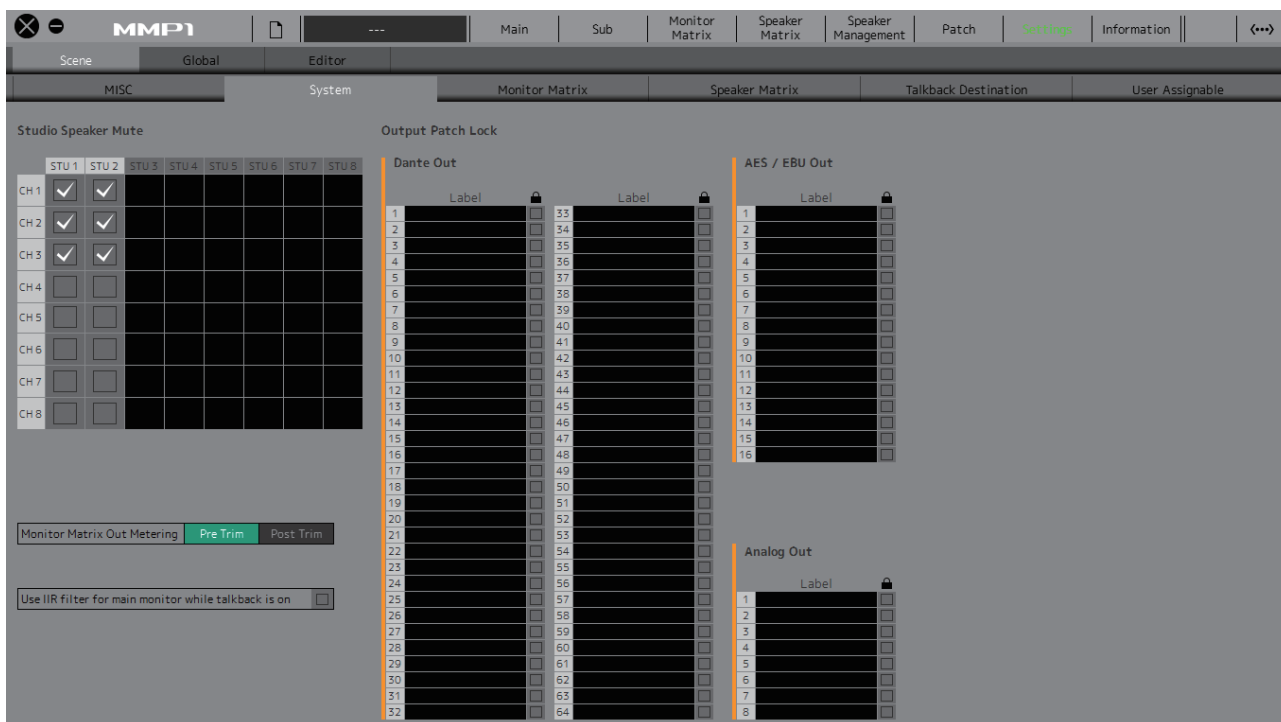

## Studio Speaker Mute

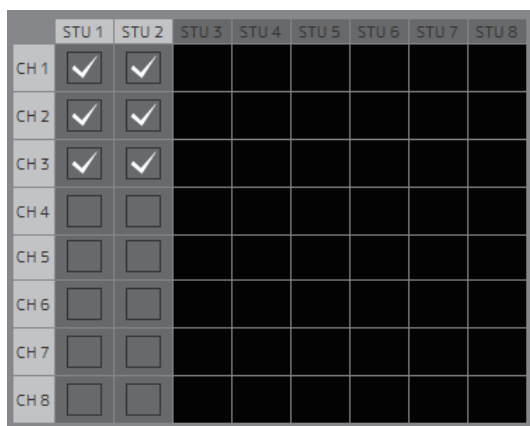

当话筒音频输入至通道条打开时，该项将使录音室音箱输出静音（选择的复选框输出）。

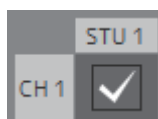

例如，如果“CH1”和“STU1”交叉点选中，当通道条1话筒打开时，STU 1输出将静音。

## Monitor Matrix Out Metering

在此您可以选择显示在Main画面和Sub画面中Monitor Matrix Out电平表上的信号位置。

## Use IIR filter for main monitor while talkback is on

采用带有低音管理配置的FIR滤波器时将使用该设置。选择该项（勾选），当对讲功能打开时，FIR滤波器将自动更改为IIR滤波器。

将FIR滤波器应用至低音管理将提升延迟。通过对讲功能话筒将带有延迟的旁白音频发送至旁白的提示监听将使旁白变得低效。当使用对讲功能时，通过自动切换FIR滤波器至带有最小延迟的IIR滤波器，能够避免以上情况的发生。

## 注

您可以在Settings画面“Scene”标签页下的“Speaker Matrix”中将交叉滤波器设置在对讲功能之外。

## Output Patch Lock



该项可以把非Administrator用户的Output Patch修改功能锁住。

### 4-1-8c. Scene标签页/Monitor Matrix

Monitor Matrix In		Monitor Matrix Out	
Monitor Source 1	0	Main Monitor	2
Monitor Source 2	0	Cue 1	0
Monitor Source 3	0	Cue 2	0
Monitor Source 4	0	Cue 3	0
Monitor Source 5	0	Cue 4	0
Monitor Source 6	0	Cue 5	0
Monitor Source 7	0	Cue 6	0
Monitor Source 8	0	Cue 7	0
Cue Source 1	0	Cue 8	0
Cue Source 2	0	Studio Speaker 1	0
Cue Source 3	0	Studio Speaker 2	0
Cue Source 4	0	Studio Speaker 3	0
Cue Source 5	0	Studio Speaker 4	0
Cue Source 6	0	Studio Speaker 5	0
Cue Source 7	0	Studio Speaker 6	0
Cue Source 8	0	Studio Speaker 7	0
		Studio Speaker 8	0

0

在此您可以设置监听矩阵输入和输出配置。

#### 注

更改设置前请先把与MMP1的连接设置为“Offline”。

#### Monitor Matrix In

**Monitor Source** 决定当Main画面或MMP1 Controller中的Monitor Source选中时输出的音频格式。

**Cue Source** 与Nuage系统一同控制提示混音时请设置该项。  
为Cue Source 1-8中的每个源指定单声道或立体声。

#### Monitor Matrix Out

**Main Monitor** 用于选择受监听的音频格式。指定系统中使用的通道总数；例如，当配置立体声系统时，将其设置为“2”，配置5.1系统时设置为“6”，配置7.1.4系统时设置为“12”。

**Cue 1-8** 为Cue 1-8中的每个源指定单声道或立体声。如果不想创建提示输出，则设置为“0”。

**Studio Speaker 1-8** 这些是发送至Studio Speakers的通道。为1-8中的每个通道指定单声道或立体声。如果不想创建录音室音箱输出，则设置为“0”。

#### 注

当MMP1的采样率小于等于96 kHz时，总共32个通道可以设置到Monitor Matrix In和Monitor Matrix Out，当MMP1的采样率高于96 kHz时，总共16个通道可以设置。

### 4-1-8d. Scene标签页/Speaker Matrix

在此您可以设置Speaker Set配置和音箱矩阵输入阶段滤波器。

Source	CH Type	Process Type	Change to IIR	Filter	Cutoff	IIR Slope	Speaker Matrix	Format
L	Monitor	IIR	<input type="checkbox"/>	THRU	---	---	A	8
R	Monitor	IIR	<input type="checkbox"/>	THRU	---	---	B	2
C	Monitor	IIR	<input type="checkbox"/>	THRU	---	---	C	2
LFE	LFE	FIR	<input checked="" type="checkbox"/>	LPF	120Hz	48dB/8oct	D	2
Lrs	Monitor	IIR	<input type="checkbox"/>	THRU	---	---		
Rrs	Monitor	IIR	<input type="checkbox"/>	THRU	---	---		
Lss	Monitor	IIR	<input type="checkbox"/>	THRU	---	---		
Rss	Monitor	IIR	<input type="checkbox"/>	THRU	---	---		

#### Speaker Matrix

**Source** 显示音箱矩阵输入源。

**CH Type** 对于输出至监听音箱的音频，发送至主音箱的音频应设置为“Monitor”，发送至LFE通道的音频应设置为“LFE”，用于其它应用的音频则为“---”。

#### 注

在Sub画面的“Monitor”部分打开或关闭LFE通道的修剪及LPF。

**Process Type** 决定滤波器处理类型。

#### 注

当CH Type设置为“Monitor”或“LFE”时，可选择Process Type。

**IIR**：通用的处理类型。滤波器处理很少会引起延迟，但当频率接近截止频率段时多少会产生一些延迟。因此，通过不同的音箱输出相同的声音时，您可能会遇到一些相位干扰。

**FIR**：一般称为“线阵相位滤波器”的处理类型。采用滤波器处理时，一组延迟量将应用至所有频率段。因此，通过不同音箱输出相同的声音将能防止相位干扰的发生。然而，这样的处理需要花费一些时间，会导致更大的延迟。使用MMP1时预计延迟的时间大约为10 msec。

**THRU**：旁通滤波器处理。虽然当选中“THRU”时不会应用滤波器，但是为弥补主通道的延迟而输出时，信号将以Process Type中指定的滤波器类型所生成的延迟输出。

**Change to IIR** 当对讲功能打开时或User Assignable功能中的“Filter Type Change to IIR”打开时，选择滤波器从FIR改为IIR的通道。

**Filter** 决定应用至输入源的高通/低通滤波器。

#### 注

当CH Type为“Monitor”或“LFE”时，可选择滤波器。

---

<b>Cutoff</b>	显示高通/低通滤波器的截止频率。
	<b>注</b>
	<ul style="list-style-type: none"> <li>当CH Type设置为“LFE”时，您可以选择“80Hz”或“120Hz”作为截止频率。</li> <li>当高通/低通滤波器设置为“THRU”时，该设置项目将禁用。</li> <li>当Filter为“HPF”或“LPF”时，可选择截屏。</li> </ul>
<b>IIR Slope</b>	决定应用IIR滤波器时的滤波器过肩特性。
	<b>注</b>
	当Filter为“HPF”或“LPF”时，可选择截屏。

---

### Speaker Allocation

Speaker	Matrix	Format
A	<input checked="" type="checkbox"/>	6
B	<input checked="" type="checkbox"/>	2
C	<input type="checkbox"/>	0
D	<input type="checkbox"/>	0

**注**  
更改Speaker Allocation前请先把与MMP1的连接设置为“Offline”。

---

<b>Matrix</b>	选定 <input checked="" type="checkbox"/> 的Speaker Set将通过音箱矩阵输出，未选定的Speaker Set将通过Direct Speaker Send输出。
<b>Format</b>	为每个Speaker Set选择格式。当MMP1的采样率小于等于96 kHz时，通过矩阵的总Speaker Set数量最多为32通道，当MMP1的采样率高于96 kHz时，最多为16通道。通过Direct Speaker Send的总Speaker Set为6通道。

---

**注**  
您可以在Settings画面“Scene”标签页下的“MISC”标签页中更改采样率。

### 4-1-8e. Scene 标签页/Talkback Destination

在此您可以设置8个对讲中断目的地入口。在此配置的设置可用于Sub画面的“Talkback”部分。

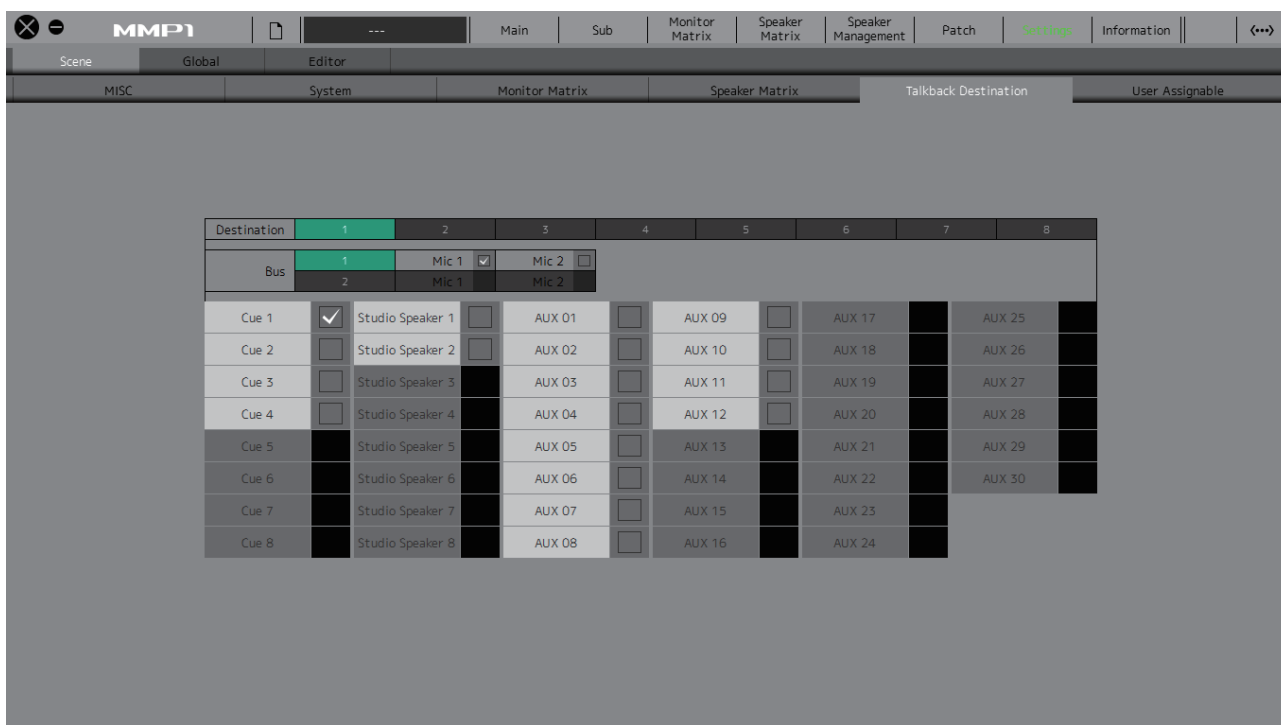

#### Destination

从1-8中决定对讲中断目的地。

#### Bus

选择用于对讲功能的话筒输入。Bus 1的Mic 1和Mic 2指的是Patch画面中的Talkback Mic In 1-1和1-2，Bus 2的Mic 1和Mic 2指的是Patch画面中的Talkback Mic In 2-1和2-2。

#### 注

您可以在Patch画面的“Input Patch/Talkback Mic In”部分设置分配至Mic 1和Mic 2的信号。

选择您需要的对讲中断目的地对应的复选框 。

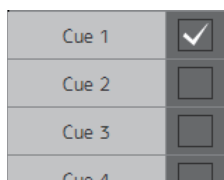



#### 4-1-8f. Scene标签页/User Assignable

您最多可以注册35个常用功能（User Assignable功能）。在此注册的功能可在MMP1 Controller的Main画面和Main Monitor画面中使用。

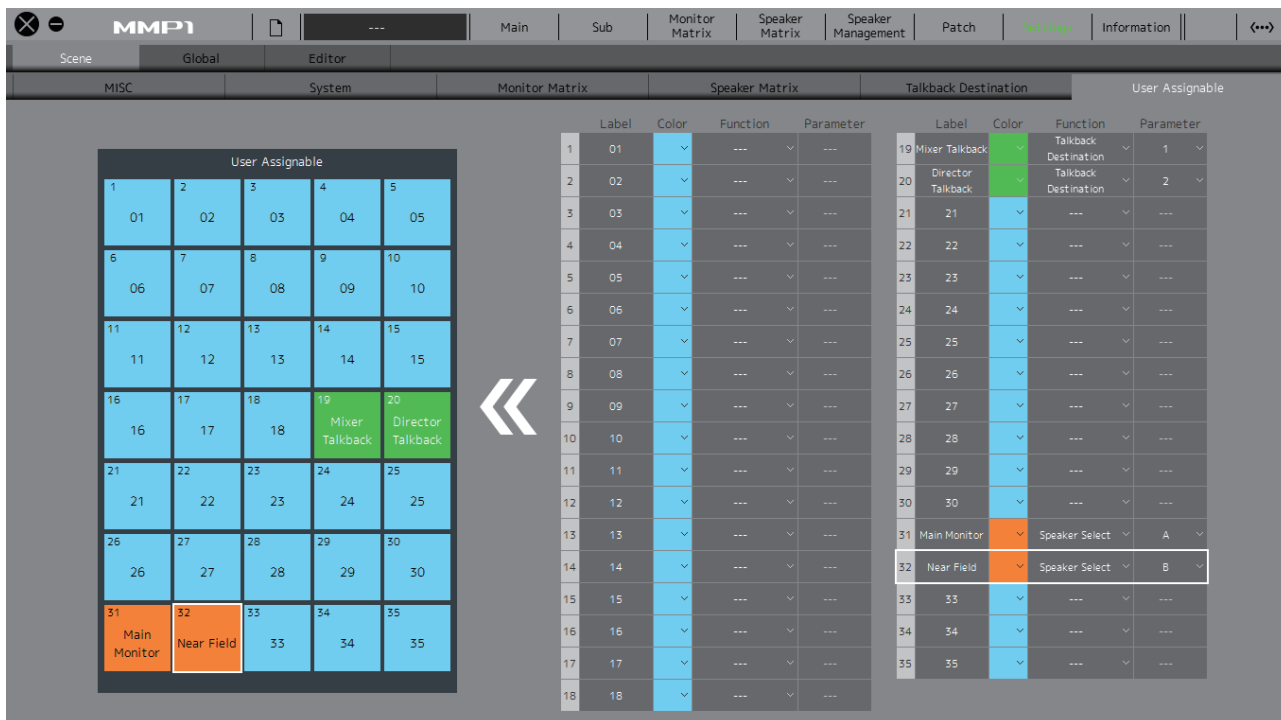

Label	Color	Function	Parameter
19 Mixer Talkback	Green	Talkback Destination	1
20 Director Talkback	Green	Talkback Destination	2
21 21	Blue	---	---

**Label** 双击为功能组添加名称。输入一个通道名称，至多可包含17个字符和符号。若要在任意位置插入换行符，在按住<Alt>键的同时按下<Enter> (Windows)，或按住<option>键的同时按下<return> (Mac)。

**Color** 点击设置颜色。

**注**  
在此设置的顏色將作為Main画面User Assignable功能的按钮顏色显示。

**Function、Parameter** 点击选择每个注册的功能。每个选项可用的参数根据选中的功能有所差异。

## User Assignable功能

Function	Parameter	说明
<b>Headphone Source</b>	选择Monitor Source编号	选择Monitor Source作为音频输出至Headphone L/R。
<b>Headphone Source Sum</b>	---	打开以同时选择多个“Headphone Source”。
<b>Main Monitor CH Solo/ Mute</b>	选择Main Monitor编号	打开或关闭Main Monitor SOLO或MUTE。
<b>Main Monitor CH Solo/ Mute Mode</b>	---	决定Main Monitor输出至Solo或Mute。
<b>Speaker Select</b>	选择Speaker Set	打开或关闭发送至Speaker Set。
<b>Talkback Destination</b>	选择对讲中断目的地	打开或关闭对讲功能。
<b>Cough Mute</b>	选择通道条	打开或关闭通道条话筒。
<b>Cough Status</b>	选择通道条	显示通道条话筒的状态。
<b>Cough Mute Override</b>	选择通道条	禁用或启用话筒用户为选中的通道条进行话筒开/关的操作。
<b>RTB Status</b>	选择通道条	显示通道条的RTB（Return TalkBack）状态。
<b>Oscillator Source</b>	选择频率或粉噪	选择从振荡器输出的信号。根据需要创建多个按钮，意在为用户提供振荡器频率和粉噪之间切换的方法。
<b>Headphone Mute</b>	---	打开或关闭耳机输出的静音。
<b>Cue Mute</b>	选择Cue输出编号	打开或关闭Cue输出的静音。
<b>Studio Speaker Mute</b>	选择录音室音箱的输出编号	打开或关闭录音室音箱输出的静音。
<b>LFE Filter</b>	---	打开或关闭LFE Filter。
<b>LFE Trim</b>	---	打开或关闭LFE Trim。
<b>Snapshot Recall</b>	选择Snapshot编号	调出选中的Snapshot。
<b>Filter Type Change to IIR</b>	---	打开和关闭将滤波器类型从FIR滤波器更改为IIR滤波器的选项。打开时，FIR滤波器将在音箱矩阵输入阶段更改IIR滤波器。
<b>Generic Function</b>	选择GPI Out功能编号。	用参数打开或关闭GPI Out功能设置。 Generic功能本身不是一个特定的功能。当然，该项意在通过该功能的开关状态更改GPI Out输出。

## 4-1-8g. Global标签页/General

在此配置所有Scene中使用的通用设置。

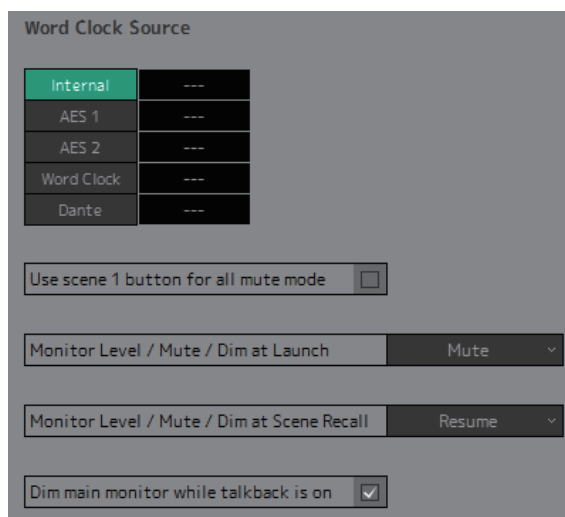

<b>Word Clock Source</b>	用于选择MMP1设备的字时钟来源。与每个字时钟源的同步状态也将显示于此。
<b>Use scene 1 button for all mute mode</b>	将MMP1设备前面板的SCENE [1]键设置为所有静音键。按下所有静音键可以将所有输出信号静音。 <b>注</b> 即便设置所有静音键， Scene 1也不会发生变化。可通过MMP1 Editor菜单条将Scene调出。
<b>Monitor Level/Mute/Dim at launch</b>	选择MMP1电源启动时的监听电平、减光器和静音状态。
<b>Mute</b>	激活后，启动MMP1电源时设备将静音。监听电平和减光器设置将按照MMP1关闭时的状态恢复。
<b>-∞</b>	激活后，启动MMP1电源时监听电平将设置为-∞。静音和减光器设置将按照MMP1关闭时的状态恢复。
<b>Current</b>	启动MMP1电源时，监听电平、静音和减光器设置将按照MMP1关闭时的状态恢复。
<b>Monitor Level/Mute/Dim at Scene Recall</b>	选择Scene调出时的监听电平、减光器和静音状态。
<b>Mute</b>	调出后， Scene调出时设备将静音。监听电平和减光器设置将按照Scene存储时的状态恢复。
<b>-∞</b>	调出后， Scene调出时监听电平将设置为-∞。静音和减光器设置将按照Scene存储时的状态恢复。
<b>Current</b>	Scene调出时，监听电平、减光器和静音设置将按照Scene存储时的状态恢复。
<b>Resume</b>	无论监听电平、减光器和静音设置是否存储至Scene，当调出Scene时，监听电平、减光器和静音设置将与Scene调出时的设置保持一致。
<b>Dim main monitor while talkback is on</b>	当对讲功能打开时， Main Monitor减光器打开。

### 4-1-8h. Global标签页/IO Label

用于添加名称（标签）至MMP1 I/O接口I/O信号。

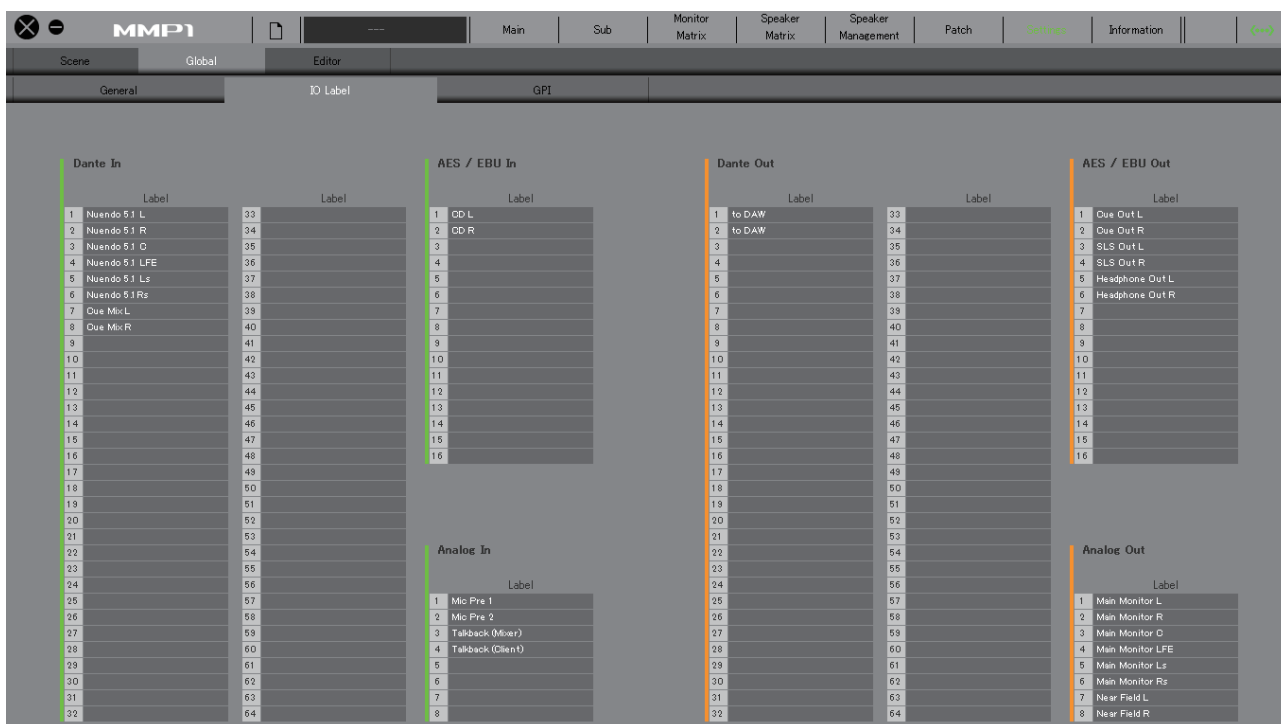

#### Label

双击设置每个输入/输出信号的名称。输入一个通道名称，至多可包含17个字符和符号。

#### 注

在此设置的名称将作为分配至Monitor Matrix画面、Patch画面和其它画面的输入和输出的信号名称。

## 4-1-8i. Global标签页/GPI

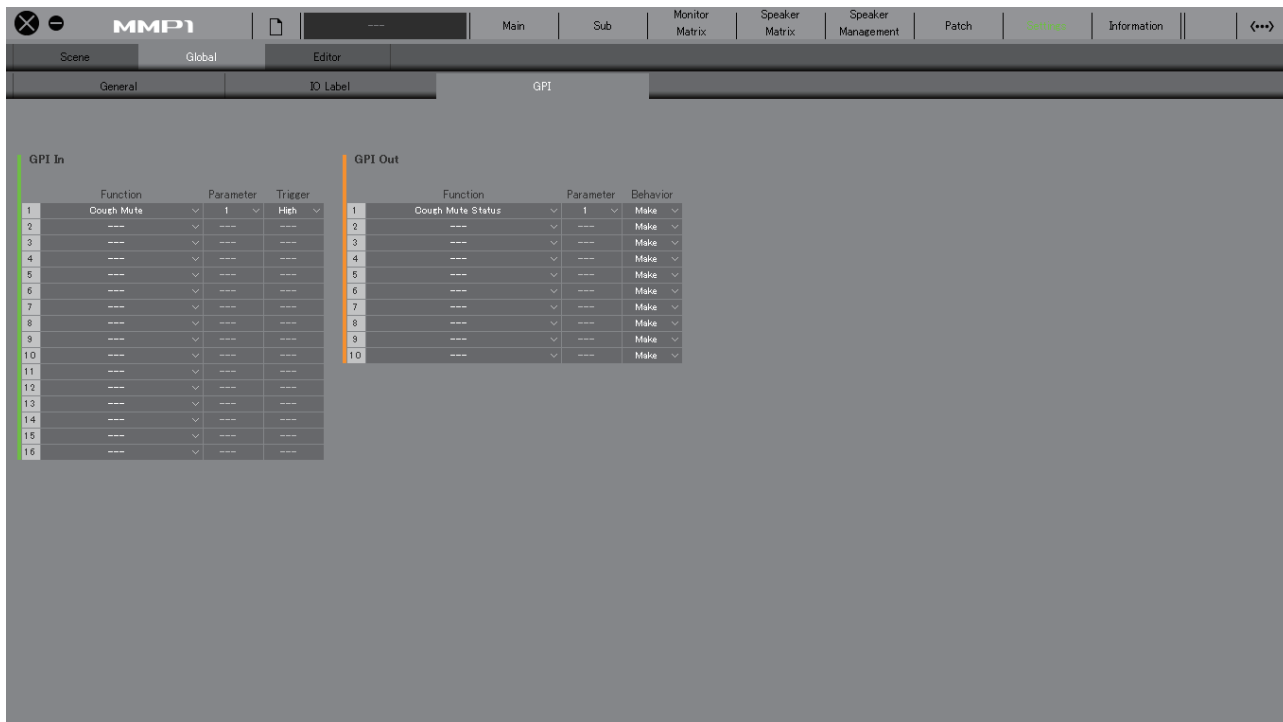

## GPI In

GPI In			
	Function	Parameter	Trigger
1	Cough Mute	1	High
2	---	---	---
3	---	---	---

设置MMP1设备上GPI [INPUT]接口1-16针的Function和Trigger。下列4种Trigger类型可用。

<b>High</b>	当输入电压较高时执行该功能。
<b>Low</b>	当输入电压较低时执行该功能。
<b>On Edge</b>	当输入电压从低转为高时执行该功能。
<b>Off Edge</b>	当输入电压从高转为低时执行该功能。

## GPI Out

GPI Out			
	Function	Parameter	Behavior
1	Cough Mute Status	1	Make
2	---	---	Make
3	---	---	Make

设置MMP1设备上GPI [OUTPUT]接口1-10针的Function和Behavior。下列3种Behavior类型可用。

<b>Make</b>	在MMP1内连接触点。GPI设备在连接目的地处的电压变低。
<b>Break</b>	在MMP1内打开触点。GPI设备在连接目的地处的电压变高。
<b>Pulse</b>	将电压从低改为高，在保持高电压约250 ms后返回到低电压状态。

## GPI IN功能

Function	Parameter	说明
<b>Cough Mute</b>	选择通道条	对来自通道条话筒的音频静音。
<b>Cough Mute Override</b>	选择通道条	禁用话筒用户为选中的通道条进行话筒开/关的操作。
<b>CH Strip RTB</b>	选择通道条	对选定通道条的输入信号静音，并仅将其发送至RTB母线。
<b>Scene Recall</b>	选择Scene编号。	调出选中的Scene。
<b>Snapshot Recall</b>	选择Snapshot编号	调出选中的Snapshot。
<b>Talkback Destination</b>	选择对讲中断目的地	打开选定的Talkback。
<b>Main Monitor Mute</b>	---	使Main Mnitior输出静音。
<b>Main Monitor Dim</b>	---	打开Main Monitor输出调光器。
<b>Cue Mute</b>	选择Cue输出编号	使选中的Cue输出静音。
<b>Studio Speaker Mute</b>	选择录音室音箱的输出编号	使选中的录音室音箱输出静音。
<b>Generic Function</b>	选择GPI Out功能编号。	打开由参数指定的GPI Out功能。Generic功能本身不是一个特定的功能。当然，该项意在通过该功能的开关状态更改GPI Out输出。
<b>Monitor Source Select</b>	选择Monitor Source编号	选择Monitor Source。
<b>All Mute Mode</b>	---	打开All Mute功能。
<b>Monitor Source Summing</b>	---	同时打开/关闭Main画面（MMP1 Editor）“Monitor Control”标签页上的“SUM”和MMP1 Controller上的“SUM”。
<b>Speaker Select</b>	选择Speaker Set	打开或关闭发送至Speaker Set。

## 注

由于来自GPI [INPUT]接口的输入具有比MMP1 Editor和MMP1 Controller更高的操作优先权，触发器设为“High”或“Low”的功能无法由MMP1 Editor和MMP1 Controller打开或关闭。若要通过MMP1 Editor和MMP1 Controller操作功能，请设置触发器为“On Edge”或“Off Edge”。

## GPI OUT功能

Function	Parameter	说明
<b>Talkback Destination Status</b>	选择对讲中断目的地	当选中的对讲打开时启动输出。
<b>Talkback Status</b>	---	当对讲目的地之一打开时启动输出。
<b>CH Strip RTB Status</b>	选择通道条	当RTB打开且选定的通道条静音时启动输出。
<b>RTB Status</b>	---	当RTB打开且通道条之一静音时启动输出。
<b>Cough Status</b>	选择通道条	当选定通道条的话筒音频静音时启动输出。
<b>Cough Mute Override Status</b>	选择通道条	当话筒用户对于话筒打开/关闭操作的功能在选中的通道条中禁用时启动输出。
<b>CH Strip Out Status</b>	选择通道条	当来自选定通道条的输出打开时启动输出。
<b>Generic Function</b>	选择GPI Out功能编号。	当选定的GPI Out功能打开时启动输出。
<b>System Alarm</b>	---	当MMP1设备发生错误时启动输出。
<b>Monitor Source Select Status</b>	选择Monitor Source编号	当选择已选定的Monitor Source时启动输出。
<b>All Mute Mode Status</b>	---	当All Mute功能打开时启动输出。
<b>Fan Status</b>	---	当MMP1设备的风扇停止时启动输出。
<b>Scene Recall Status</b>	选择Scene编号。	当选定的Scene调出时启动输出。
<b>Snapshot Recall Status</b>	选择Snapshot编号	当选定的Snapshot调出时启动输出。
<b>Main Monitor Mute Status</b>	---	当Main Monitor输出静音时启动输出。
<b>Main Monitor Dim Status</b>	---	当Main Monitor输出调光器打开时启动输出。
<b>Cue Mute Status</b>	选择Cue输出编号	当选定的Cue输出静音时启动输出。
<b>Studio Speaker Mute Status</b>	选择录音室音箱的输出编号	当选定的录音室音箱输出静音时启动输出。
<b>Monitor Source Summing Status</b>	---	当Main画面（MMP1 Editor）“Monitor Control”标签页上的“SUM”和MMP1 Controller上的“SUM”打开时，启动输出。
<b>Speaker Select Status</b>	选择Speaker Set	当选定的Speaker Set输出打开时启动输出。

## 4-1-8j. Editor标签页

### 注

“Editor”标签页设置的各项将由MMP1 Editor存储至每台使用的计算机。无论用户是否打开文件或Scene，都将应用相同的设置。

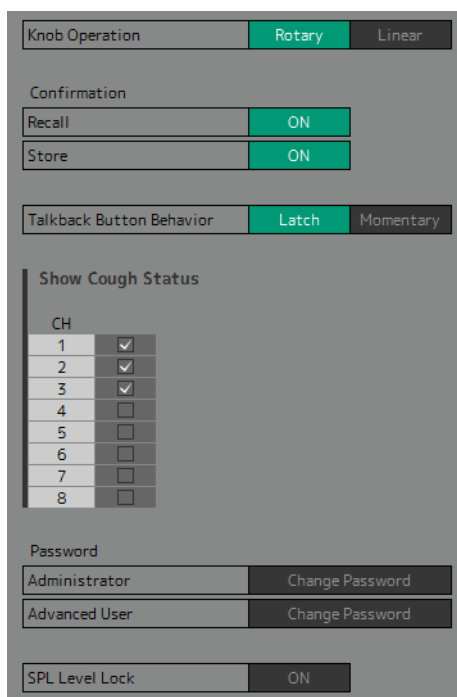

### Password

设置作为“Administrator”或“Advanced User”使用MMP1 Editor时的密码。

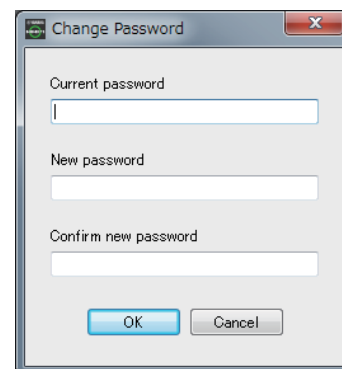

### 注

未进行设置时，“Current password”区域默认为空白。

### SPL Level Lock

打开时（绿色），Main画面“Monitor Control”标签页的SPL Level不能更改。

### Knob Operation

选择如何控制每个画面上的旋钮。

#### Rotary

拖动可改变数值，如同转动旋钮一样。

#### Linear

上下或左右拖动可以改变数值。

### Confirmation

打开（绿色）时，当存储/调出Scene或Snapshot时，将出现确认对话框；关闭时，存储/调出Scene或Snapshot时，将不出现确认信息。

### Talkback Button Behavior

点击选择“Talkback Button Behavior”（见下）。

#### Latch

点击时在打开和关闭之间切换。

#### Momentary

按下鼠标按钮时打开，释放鼠标按钮时关闭。

### Show Cough Status

显示或隐藏（通过选择☑或取消选择☐复选框）Main画面通道条部分或“Selected Channel”标签页中与Commentary功能一起控制的话筒状态。



## 4-1-9. Information信息

显示MMP1设备相关的信息。

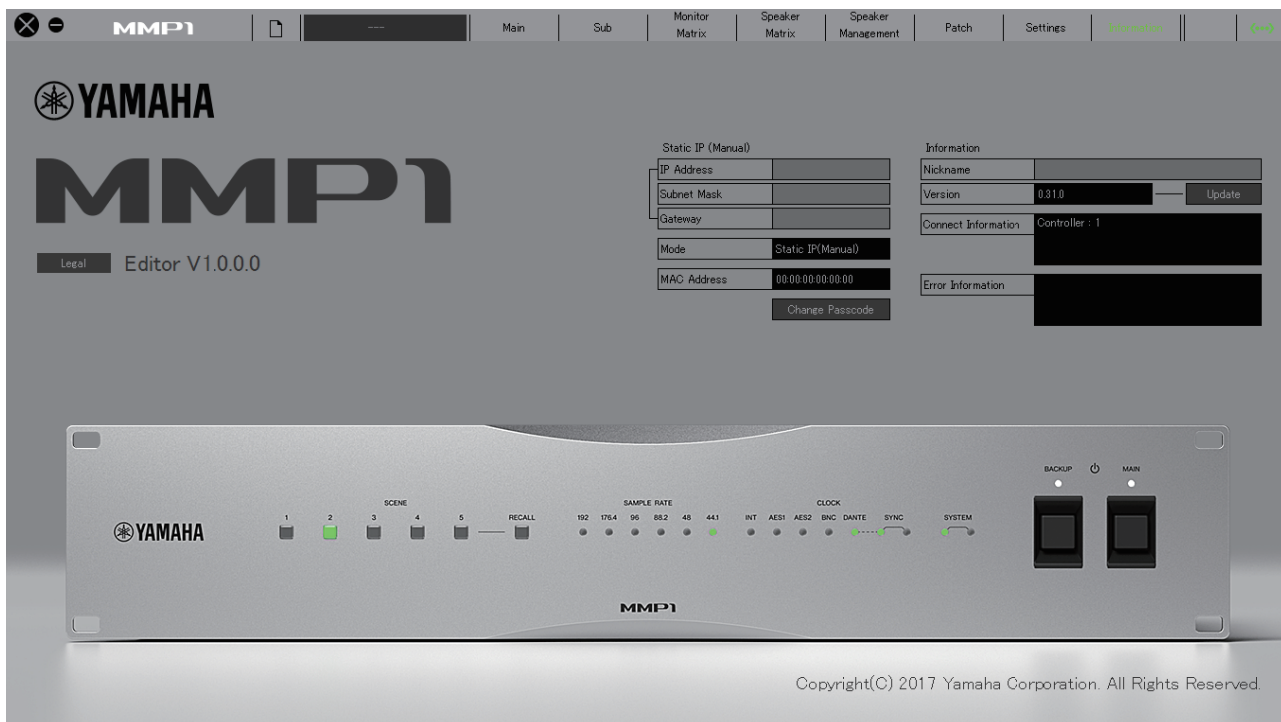

**Static IP (Manual)** 决定MMP1设备的IP地址。当MMP1设备IP地址的DIP开关设置为“Static IP (Manual)”时，在此设置的地址将生效。当DIP开关IP地址设置为“Auto IP”、“DHCP”或“Static IP (Auto)”时，在此设置的IP地址不会使用。

### 注

- 当作为“Administrator”或“Advanced User”登录时，可以设置Static IP。
- 有关MMP1设备DIP开关IP地址设置的更多信息，请参考MMP1入门。

**Mode** 显示与MMP1设备的连接类型。

**MAC Address** 显示MMP1设备的MAC地址。

**Change Passcode** 设置用于连接至MMP1设备的passcode（4位数字）。

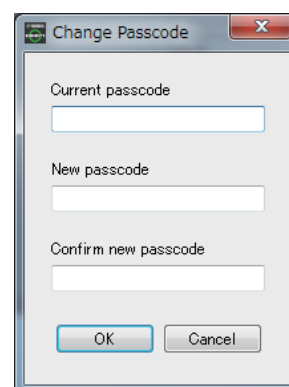

### 注

- 未进行设置时，“Current password”区域默认为空白。
- “Administrator”权限需要更改passcode。

**Nickname** 双击为MMP1设备添加昵称。输入一个通道名称，至多可包含17个字符和符号。

### 注

- 当作为“Administrator”或“Advanced User”登录时，您可以设置昵称。
- 在操作中选择MMP1时，昵称将出现在“Select MMP1”的对话框中。

---

<b>Version</b>	显示MMP1设备的固件版本。点击“ <b>Update</b> ”打开画面选择固件文件用于MMP1设备的升级。 <b>注</b> <ul style="list-style-type: none"><li>• 您必须作为“Administrator”登录才可以升级MMP1设备的固件。</li><li>• 如有需要，您也可以将MMP1设备的固件恢复至较早版本。</li></ul>
<b>Connect Information</b>	显示连接至MMP1设备的MMP1 Editor和MMP1 Controller的数量。
<b>Error Information</b>	显示MMP1设备中发生的出错信息。

---

## 4-2. MMP1 Controller

### 4-2-1. 菜单条

共享菜单将出现在除Control view以外的所有画面。

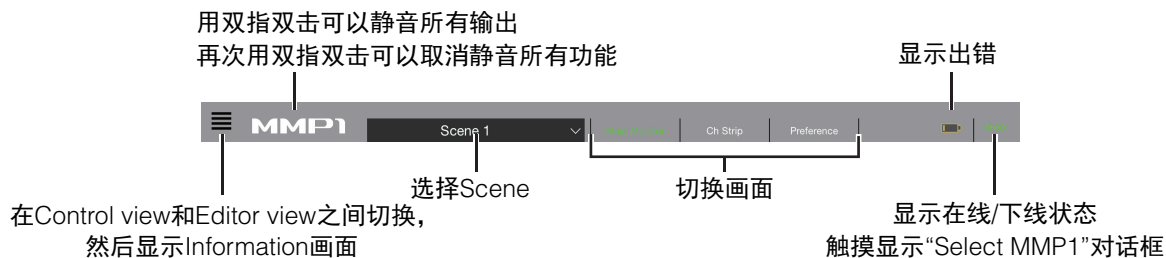

### 4-2-2. Control view

用于监听控制。与Main Monitor画面相比，该画面强调可读性，限制经常使用的功能出现。

#### 注

- 该画面仅支持的格式：立体声、5.1、7.1、7.1.2、7.1.4和9.1.2。
- 该画面已为MMP1 Editor的Setup Wizard使用的设置进行优化。

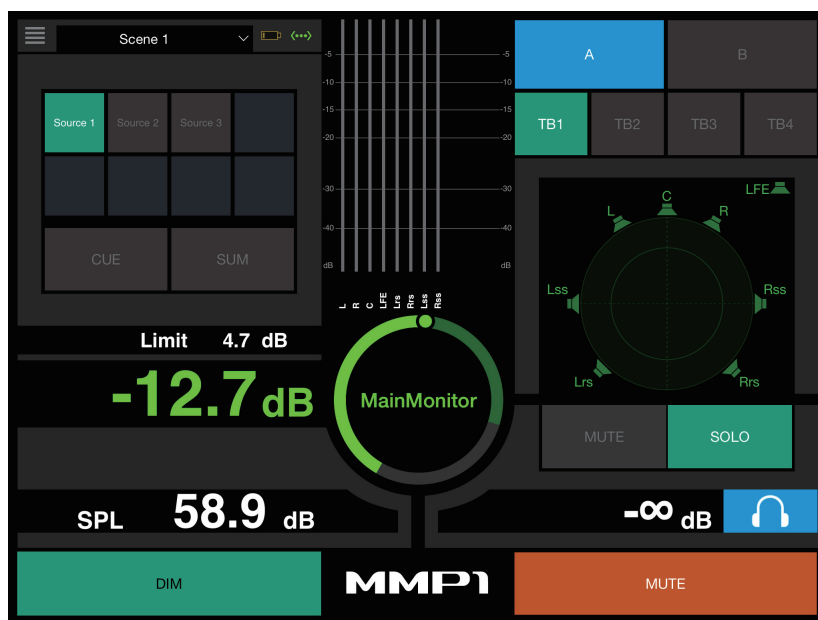

可在Control view和其它画面之间切换。

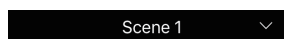

用于选择Scene。



显示出错。



冷却风扇已经停止  
请联系Yamaha经销商和有资质的Yamaha售后服务人员，检查冷却风扇。



备份电池的电量减低  
请联系Yamaha经销商和有资质的Yamaha售后服务人员，更换备份电池。



内存故障  
如果在执行恢复出厂设置后仍没有解决该问题，请联系有资质的Yamaha售后服务人员。



Dante模块故障

#### 注

有关恢复出厂设置和联系有资质的Yamaha售后服务人员的更多信息，请参考MMP1入门。



显示在线（绿色）/下线状态。也可触摸显示“Select MMP1”对话框。

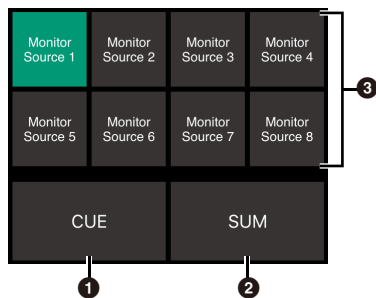

- Off:** Monitor Source选择按钮将出现在图中③的区域。  
**On (绿色):** Cue输出选择按钮将出现在图中③的区域。
- 当混合多个Monitor Source时打开（绿色）。当Cue输出选择按钮显示时，无法将其打开。
- 选择受监听的音频。

#### 注

当MMP1 Editor中对应的“Monitor Source”按钮按下时，您可以设置哪个输入源音频可以监听。

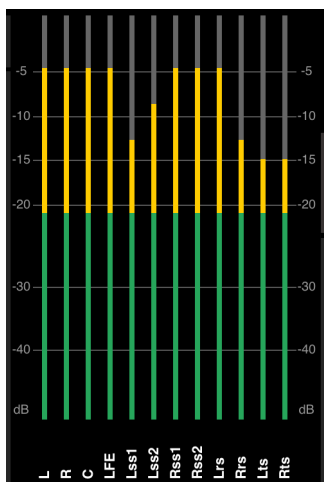

按照MMP1 Editor设置的顺序显示电平表。

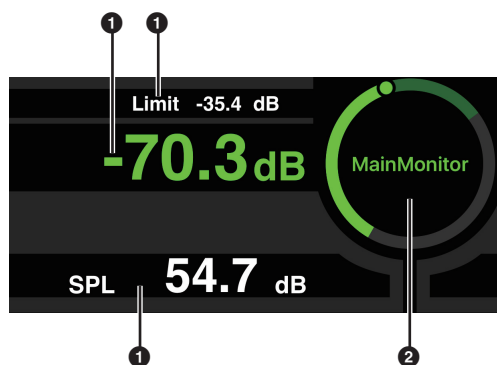

- 点击需要更改的数值。
- 拖动指针可以调整选定的数值。

**Limit -35.4 dB** Monitor Source电平的最大值。上下滑动，以±0.1 dB为增量进行微调。

**-70.3 dB** Monitor Source电平。上下滑动，以±0.1 dB为增量进行微调。

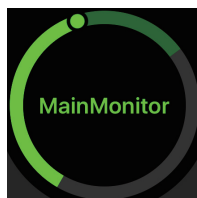

当Monitor Source电平选中时，双击载入参考电平，然后按下进行设置。您可以通过选择SPL，然后在圈内双击，关闭SPL电平显示。将移除设置值并关闭SPL显示。

**SPL 54.7 dB** 上下滑动，以±0.1 dB为增量进行微调。

#### 注

当Preference画面的“SPL Level Lock”为ON时，SPL level不能更改。

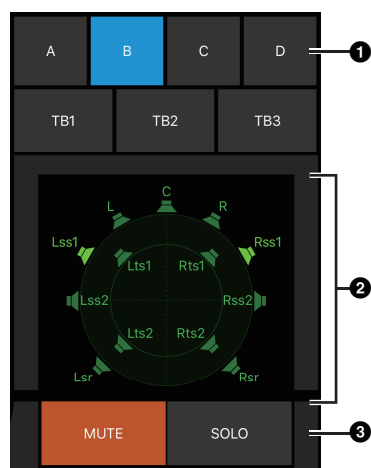

- 选择Speaker Set。
- 选择音箱。
- 点击MUTE可以将②中选择的音箱静音。点击SOLO可以从②中选择的音箱输出音频。

**注**

- 可在MMP1 Editor中设置Speaker Set。
- 最多12个通道可作为发送目的地显示。如果Main Monitor上有13个或更多通道，仅前12个会显示于此。
- 图片区域②的显示将根据您在配置基本设置时是否使用Setup Wizard有所差别。如果未使用Setup Wizard，用于选择Main Monitor输出目的地的按钮将显示如下。

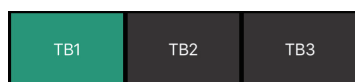
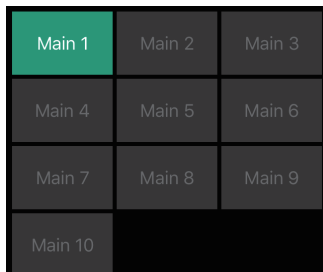

打开（绿色）/关闭对讲功能。

**注**

您可以在MMP1 Editor中设置对讲中断目的地。

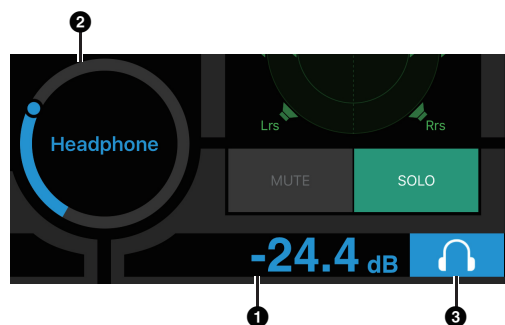

- ① 触摸此位置。
- ② 拖动指针进行调整。
- ③ 触摸打开耳机输出（淡蓝）。

**-24.4 dB**

耳机输出电平。上下滑动，以 $\pm 0.1$  dB为增量进行微调。

**电平表**

显示Main Monitor的电平。  
数值小于-20 dB的显示为绿色 ■，  
数值小于0 dB的为黄色 ■，数值等于或超过0的为红色 ■。不显示峰值保持电路。

**注**

最多可显示12个Main Monitor通道。  
如果Main Monitor上有13个或更多通道，仅前12个会显示于此。

**MMP1**

用双指双击可以静音所有输出。再次用双指双击可以取消静音所有功能。

DIM

触摸此处打开（绿色）或关闭调光器。打开后可以在不改变Monitor Source Level的情况下降低DIM Level的监听输出。

**注**

可以在Editor view下的Main Monitor画面中设置DIM Level。

MUTE

触摸打开（橙色）或关闭监听输出。

### 4-2-3. Editor view-Main Monitor画面

用于监听控制。与Control view相比，该画面对所支持的格式没有限制，通道数量可以控制。



在此您可以显示和载入User Assignable功能。您也可以滑动来更改电平表显示。

- 1 选择受监听的音频。
- 2 调整监听输出电平和其它设置。



从可用的Monitor Source中选择受监听的音频。打开“SUM”（绿色）同时选择多个Monitor Source。

#### 注

当MMP1 Editor中对应的“Monitor Source”按钮按下时，您可以设置哪个输入源音频可以监听。

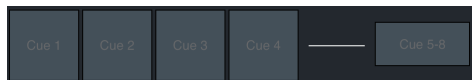

从可用的Cue输出中选择受监听的音频。要将可用的Cue输出更改为Cue 5 - Cue 8，请打开（绿色）“Cue 5-8”。

#### 注

Cue输出格式和输入源可在MMP1 Editor中设置。



用于设置Main Monitor输出操作的左半边画面。



用于设置耳机输出操作的左半边画面。

**Monitor Level或Headphone Monitor Level** 触摸“^”“v”或上下滑动数值设置监听输出电平。

**注**  
改变Monitor Level值也会改变SPL值。

**DIM Level** 触摸“^”“v”或上下滑动数值设置当调光器打开时的监听输出信号衰减。

**SPL Level** 触摸“^”“v”或上下滑动数值SPL（声压级）。  
当已设置SPL时，Monitor Level值将关联至SPL，更改Monitor Level值时SPL值也将更改。  
例如，当SPL值为85 dB时，若更改Monitor Level为-10 dB至-20 dB，将导致SPL值更改为75 dB。

#### 注

当Preference画面的“SPL Level Lock”为ON时，SPL level不能更改。

**DIM** 触摸此处打开（绿色）或关闭调光器。打开后可以在不改变Monitor Level的情况下降低DIM Level的监听输出。

**MUTE** 触摸打开（橙色）或关闭监听输出。

**REF** 触摸调出参考电平，然后按住至少2秒钟（直至指示灯闪烁），将当前 Monitor Level值存储为参考电平。

**DOWNMIX** 触摸打开（绿色）或关闭向下混音音频。  
打开并发送Downmix L/R输出至Main Monitor 1和2，同时对Main Monitor 3的输出静音。

**注**  
当选择Cue输出格式作为受监听的音频时，该按钮禁用。

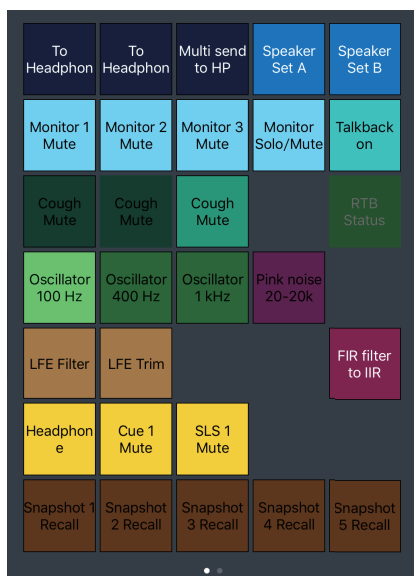

在此您可以显示和载入User Assignable功能。使用MMP1 Editor配置设置。



可以在此显示Monitor Matrix Out电平表。数值小于-20 dB的显示为绿色 ■，数值小于0 dB的为黄色 ■，数值等于或超过0的为红色 ■。不显示峰值保持电路。

## 4-2-4. Editor view-Ch Strip画面

在此您可以为每个通道条设置EQ、压缩器、插入、声像、输出电平和其它数值。

### 注

当MMP1的采样率小于等于96 kHz时，8个通道条可用，当MMP1的采样率大于96 kHz时，4个通道条可用。您可以在MMP1 Editor中更改采样率。



① 触摸选择通道条。某些参数可在通道条中直接编辑。

② 为选定的通道条编辑参数。

## 通道条

**SIGNAL CHAIN** 按照采用的顺序显示应用至音频信号的音频处理器（降序）。



显示EQ图形和滤波器。在其它通道条上拖动图形，从拖动的通道条上复制EQ参数。



显示COMP图形。在其它通道条上拖动图形，从拖动的通道条上复制压缩器参数。

**PFL** 打开（绿色）或关闭输出至PFL（推子前监听）的母线。打开并发送推子前音频信号至Main Monitor 1和2，同时对Main Monitor 3的输出静音。

**AFL** 打开（绿色）或关闭输出至AFL（推子后监听）的母线。打开并发送推子后音频信号至Main Monitor 1和2，同时对Main Monitor 3的输出静音。当“PFL”打开时，信号不会发送至Main Monitor，即便该按钮已打开。

## MUTE

打开（黄色）或关闭静音功能。



拖动可以更改声像。

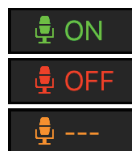

显示由Commentary功能控制的话筒状态。

显示正在输入话筒音频。

显示话筒用户已将话筒音频静音。

显示由话筒用户控制的话筒开关已禁用。

### 注

不适用Commentary功能时，您可以在Preference画面使用“Show Cough Status”隐藏功能。

## 电平表

数值小于-20 dB的显示为绿色 ，数值小于0 dB的为黄色 ，数值等于或超过0的为红色 。不显示峰值保持电路。使用“PRE”和“POST”可以更改是否显示推子前或推子后数值。

## 推子





拖动可以设置电平。

## 输出电平

显示输出电平。

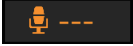

## 所有标签页的通用项

<b>通道名称</b>	显示通道名称。 <b>注</b> 可在MMP1 Editor中设置通道名称。
	显示由Commentary功能控制的话筒状态。
	 显示正在输入话筒音频。
	 显示话筒用户已将话筒音频静音。
	 显示由话筒用户控制的话筒开关已禁用。
	<b>注</b> 不适用Commentary功能时，您可以在Preference画面使用“Show Cough Status”隐藏功能。
<b>SOURCE A/ SOURCE B</b>	切换通道条输入源。

## COMMON标签页

	切换信号相位（正常相位/反相（绿色））。
<b>INSERT</b>	打开（绿色）或关闭插入。
<b>Send Destination</b>	选择发送到插入的信号。
<b>Return Source</b>	选择要从插入返回的信号。
<b>（插入）Trim</b>	拖动调整发送至插入的信号电平。双击将该值返回为0。
<b>SIGNAL CHAIN</b>	按照采用的顺序显示应用至音频信号的音频处理器（降序）。
	
<b>Trim</b>	拖动为选中通道调整输出电平。双击将该值返回为0。
<b>PFL</b>	打开（绿色）或关闭输出至PFL（推子前监听）的母线。打开并发送推子前音频信号至Main Monitor 1和2，同时对Main Monitor 3的输出静音。
<b>AFL</b>	打开（绿色）或关闭输出至AFL（推子后监听）的母线。打开并发送推子后音频信号至Main Monitor 1和2，同时对Main Monitor 3的输出静音。当“PFL”打开时，信号不会发送至Main Monitor，即便该按钮已打开。
<b>MUTE</b>	打开（黄色）或关闭静音功能。
	拖动可以更改声像。双击将该值返回为C。
<b>PRE POST</b>	触摸更改电平表中显示的信号位置（推子前/推子后）。
<b>电平表</b>	数值小于-20 dB的显示为绿色 ■，数值小于0 dB的为黄色 ■，数值等于或超过0的为红色 ■。不显示峰值保持电路。使用“PRE”和“POST”可以更改是否显示推子前或推子后数值。
<b>推子</b>	拖动可以设置电平。
<b>输出电平</b>	显示输出电平。

## HPF/LPF/EQ标签页

- HPF** 打开（绿色）或关闭HPF（高通滤波器）。
- LPF** 打开（绿色）或关闭LPF（低通滤波器）。
- HPF截止频率** 拖动更改HPF截止频率。双击将该值返回为80 Hz。
- LPF截止频率** 拖动更改LPF截止频率。双击将该值返回为16 kHz
- EQ** 打开（绿色）或关闭EQ。  
您可从下列4种EQ算法中选择。EQ图形底部的条形颜色将根据所选算法而改变。
- PRECISE** 该EQ力求最大的精确度和可控性。可对目标点进行精确调整，灵活满足多种需求的声音创作。低/高段滤波器带有“Q”参数，能够对过肩进行调整。
- AGGRESSIVE** 该EQ充满音乐性且高效。为声音增加积极性，增加创作优势，是提升艺术表现的强大工具。
- SMOOTH** 该EQ专注于流畅的音乐品质。能在不改变声音原有气氛的情况下创造出自然之音。
- LEGACY** 这是一款Yamaha数字调音台如PM1D和PM5D等持续提供的标准型EQ。

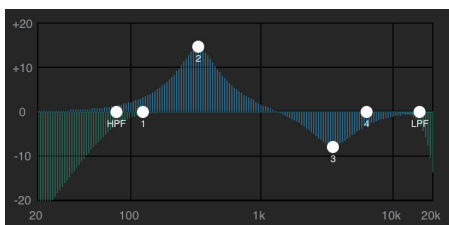

拖动指针可以调整参数。



拖动更改4段EQ参数（频率、增益、Q）。双击将参数值返回至默认值（F：125 Hz/355 Hz/3.55 kHz/6.3 kHz，G：0 dB，Q：4.0（Shelf）/1.4（Peak）/1.0（Notch）。您也可以从Peak和Shelf（搁置），或者Peak和Notch中选择EQ类型。

## COMP标签页

- COMP** 打开（橙色）或关闭压缩器。

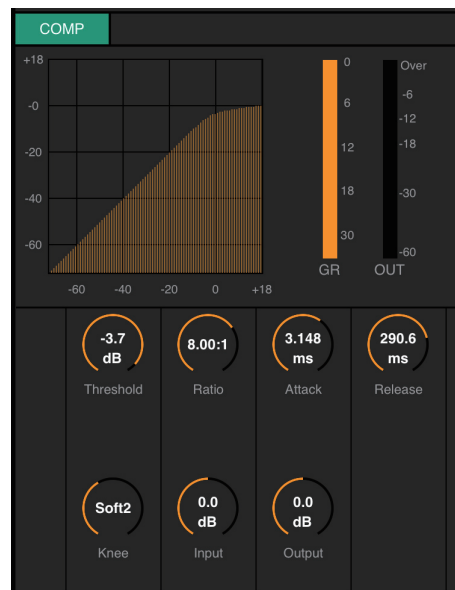

拖动可以更改压缩器参数。双击将参数值返回至默认值（参考下列表格）。

Threshold:	0.0 dB
Ratio:	1.00:1
Attack:	3.148 ms
Release:	290.6 ms
Knee:	Soft 2
Input:	0.0 dB
Output:	0.0 dB

## 4-2-5. Editor view-Preference画面

用于配置各种MMP1 Controller设置。

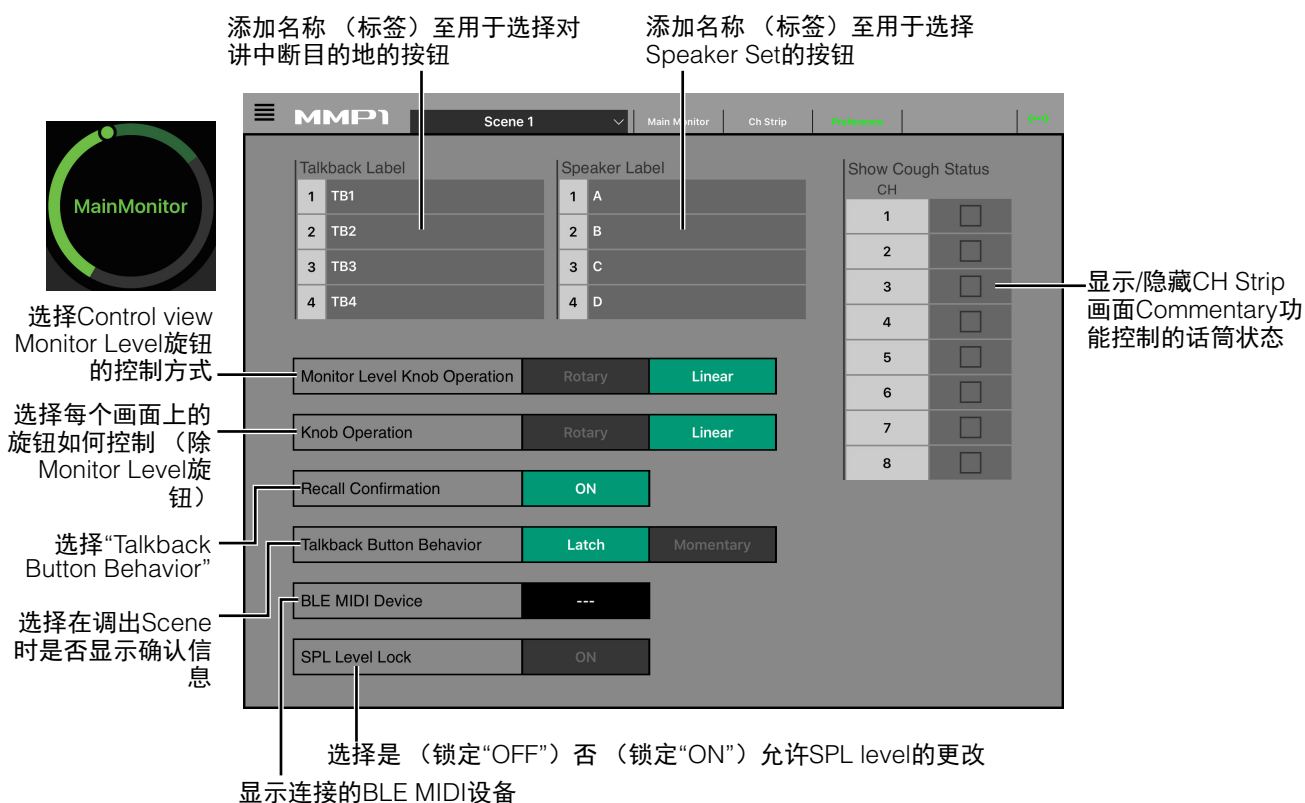

**Talkback Label** 输入一个通道名称，至多可包含17个字符和符号。

**Speaker Label** 输入一个通道名称，至多可包含17个字符和符号。

### Monitor Level Knob Operation

**Rotary** 拖动可改变数值，如同转动旋钮一样。

**Linear** 上下或左右拖动可以改变数值。

### Knob Operation

**Rotary** 拖动可改变数值，如同转动旋钮一样。

**Linear** 上下或左右拖动可以改变数值。

**Recall Confirmation** 打开（绿色）时，当调出Scene时，将出现确认对话框，关闭时，调出Scene时不会出现确认信息。

### Talkback Button Behavior

**Latch** 触摸时在打开和关闭中切换。

**Momentary** 按住时打开，释放时关闭。

**BLE MIDI Device** 点击以显示“Select BLE MIDI Device”对话框，用于选择连接的BLE MIDI设备。

**SPL Level Lock** 打开时（绿色），Main画面（MMP1 Editor）“Monitor Control”标签页的SPL Level和Control view的SPL Level不能更改。

## 4-2-6. Information信息

显示MMP1设备相关的信息。

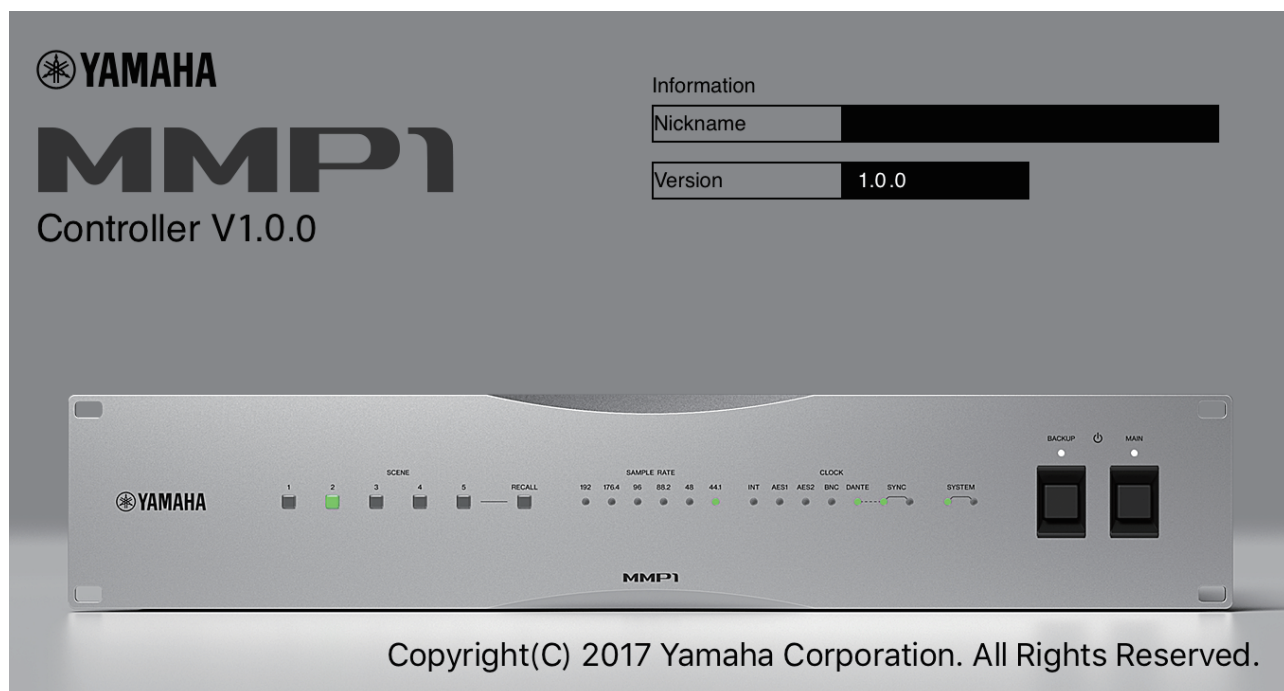

### Nickname

显示MMP1设备的昵称。

#### 注

可在MMP1 Editor的Information画面中对该昵称进行设置。

### Version

显示MMP1设备的固件版本。

## 5. 配置系统设置

此处的介绍假设发送来自DAW的输入至Main Monitor（5.1声道）和近场监听（L/R），系统同时支持Cue输出（L/R）和Studio Speaker输出（L/R）。一旦习惯使用下列顺序配置系统设置后，请根据操作环境对设置进行必要的调整。

### 注

MMP1系统将Main Monitor 1/2分别作为某些功能的L和R。虽然可以建立一个灵活的系统配置，但建议不专门针对任何特定格式，我们推荐您在设置的系统中将Main Monitor 1/2作为L/R使用。

### 5-1. 基本设置示例

该示例基于下列结构图所概述的系统。

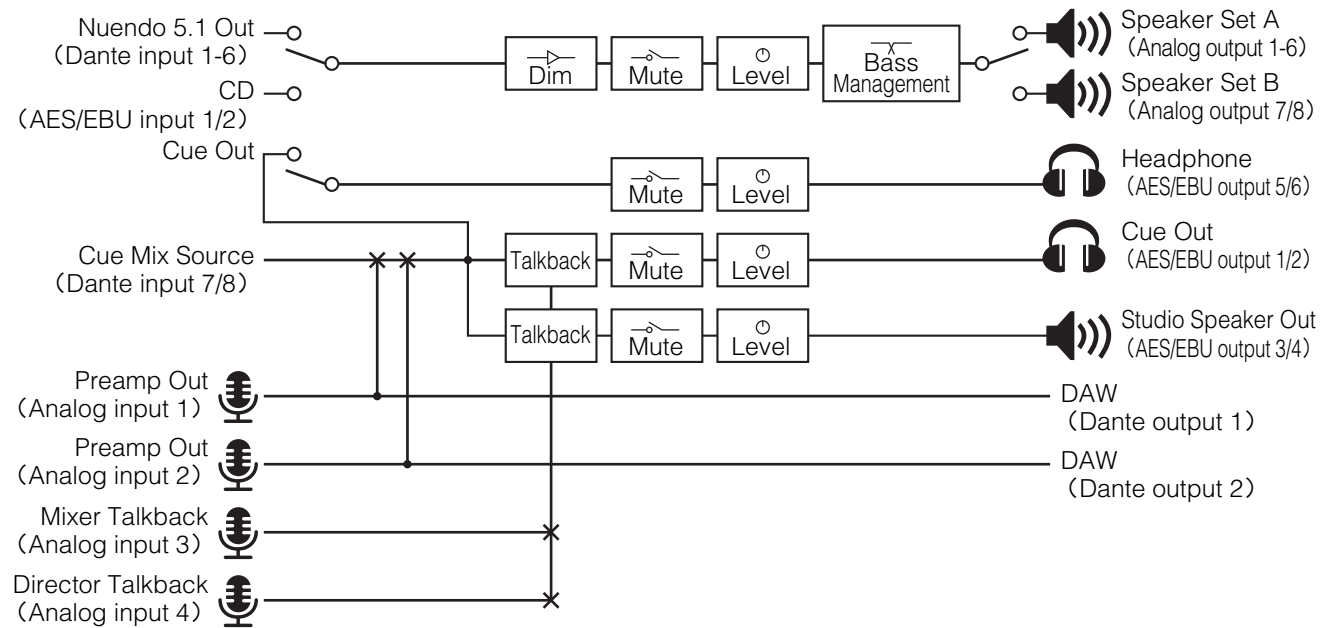

#### 5-1-1. 准备

1. 打开MMP1 Editor，然后作为“Administrator”登录“Offline”模式。

“Administrator”权限需要配置设置。

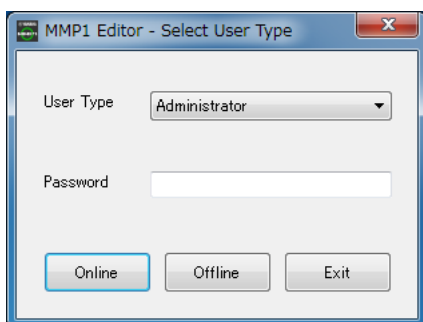

2. 选择采样率。

Settings画面 - Scene - MISC

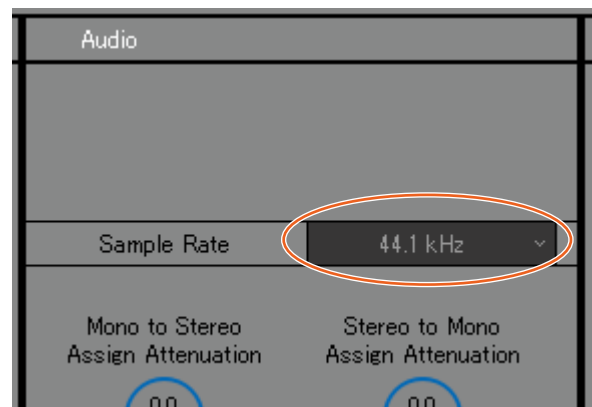

## 5-1-2. Main Monitor设置

### 3. 选择监听源和监听输出格式。

Settings画面 - Scene - Monitor Matrix

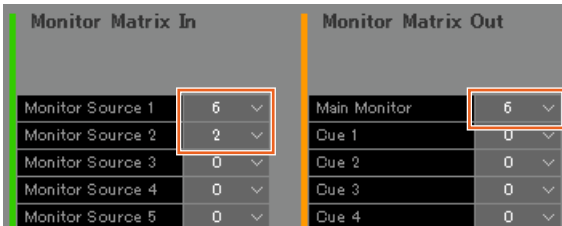

假设用户在2个系统监听源格式之间切换（5.1通道和立体声），并发送至监听音箱。

对于监听输入，请选择“6”作为Monitor Source 1（5.1通道），选择“2”作为Monitor Source 2（立体声）。

对于监听输出，假设使用5.1通道监听输出，请选择“6”作为Main Monitor。

您选择的格式将反映在Monitor Matrix画面。

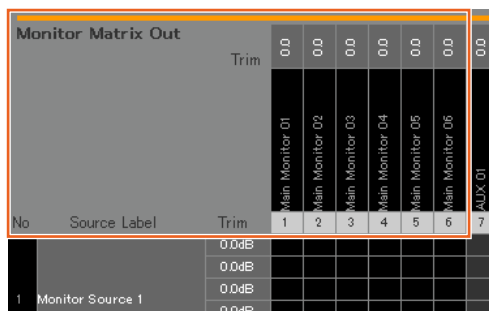
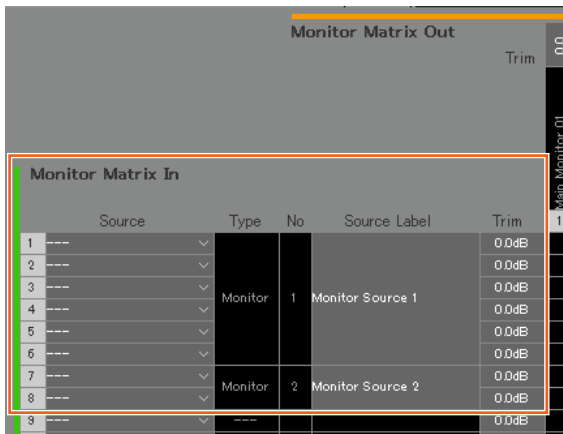

### 4. 分配输入源至监听源

注

- 在Source区域按住鼠标右键（Windows）或<control>键（Mac）的同时，在该区域上下拖动可同时选择多个输入源。
- 双击Source Label区域输入名称。

Monitor Matrix画面

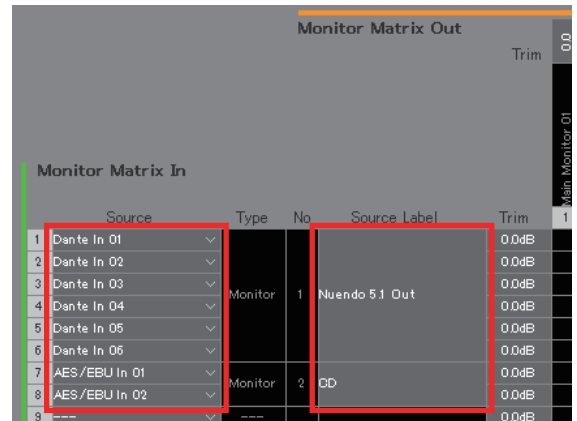

将用于连接DAW输出的Dante In 1-6分配至Monitor Source 1，将用于连接CD播放器输出的AES/EBU In 1/2分配至Monitor Source 2。

此外，您可以分别为“Nuendo 5.1 Out”和“CD”添加名称（标签），将这些分别标识为DAW和CD播放器输入。

### 5. 确认用于切换监听源的按钮出现在Main画面。

Main画面 - Monitor Control



## 6. 设置使用的Speaker Set配置。

Settings画面 - Scene - Speaker Matrix

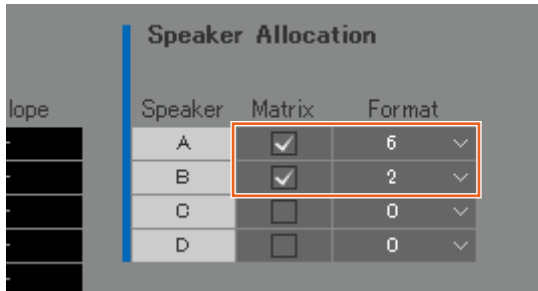

本例中为了使用5.1监听音箱和立体声近场监听设置，将Speaker Set A设置为“6”，Speaker Set B设置为“2”。

配置的Speaker Set将出现在Speaker Matrix画面。

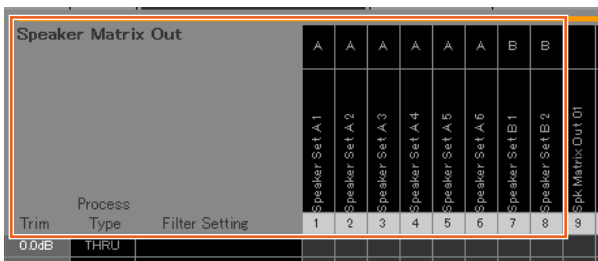

## 7. 分配Speaker Set输出目的地

注

- 在Source区域按住鼠标右键（Windows）或<control>键（Mac）的同时，在该区域上下拖动可同时选择多个输入源。
- “Speaker Set”可在“SPK Matrix Out”中找到。

Patch画面 - Output Patch

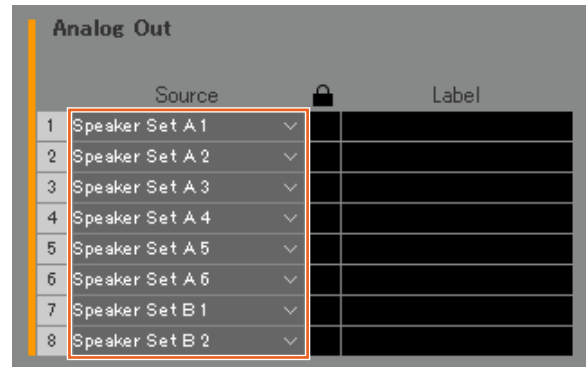

将Speaker Set A 1-6分配至连接5.1音箱的Analog Out 1-6，将Speaker Set B 1/2分配至连接立体声音箱的Analog Out 7/8。

## 8. 将Main Monitor输出路由至Speaker Set。

注

- 将Main Monitor 1-6分配至输入（Speaker Matrix In），然后点击Speaker Set A和B的交叉点将其打开并发送（显示为紫色）。
- 在Source区域按住鼠标右键（Windows）或<control>键（Mac）的同时，在该区域上下拖动可同时选择多个输入源。
- “Main Monitor 01-06”可在“Monitor Matrix Out”中找到。

Speaker Matrix画面

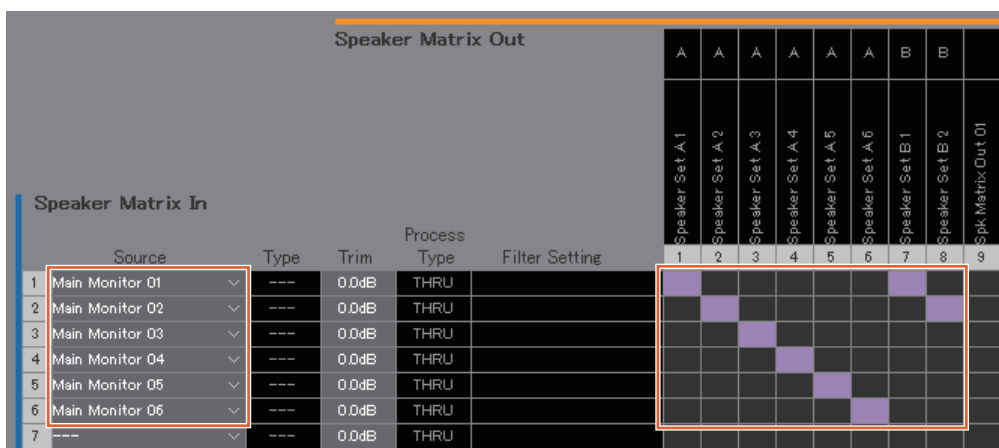

将Main Monitor 1-6输出路由至Speaker Set A 1-6，将Main Monitor 1/2输出路由至Speaker Set B 1/2。如此处所示，将把5.1环绕声发送至Speaker Set A，并且仅将最上面的2个通道（L/R）发送至Speaker Set B。

由此产生的信号流如下详细描述。

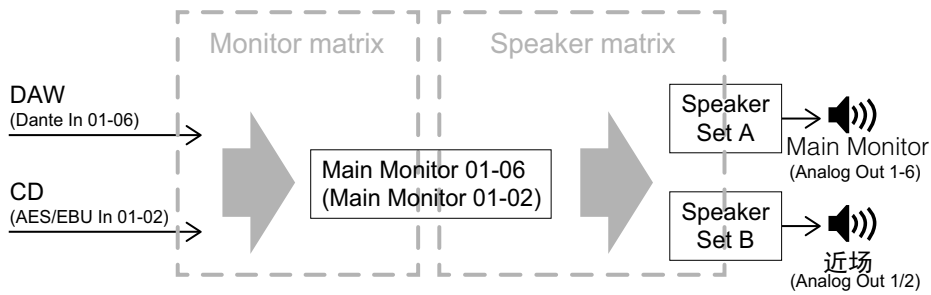

## 9. 根据需要调整Speaker Set.

Speaker Management画面

Speaker Matrix Out				EQ 1				EQ 2		
	Speaker Set	Trim	Delav	F	G	Q	Type	F	G	
1	Speaker Set A 1	A	0.0dB	0.00msec	80.0Hz	0.0dB	1.40	Peak	315.0Hz	0.0dB
2	Speaker Set A 2	A	0.0dB	0.00msec	80.0Hz	0.0dB	1.40	Peak	315.0Hz	0.0dB
3	Speaker Set A 3	A	0.0dB	0.00msec	80.0Hz	0.0dB	1.40	Peak	315.0Hz	0.0dB
4	Speaker Set A 4	A	0.0dB	0.00msec	80.0Hz	0.0dB	1.40	Peak	315.0Hz	0.0dB
5	Speaker Set A 5	A	0.0dB	0.00msec	80.0Hz	0.0dB	1.40	Peak	315.0Hz	0.0dB
6	Speaker Set A 6	A	0.0dB	0.00msec	80.0Hz	0.0dB	1.40	Peak	315.0Hz	0.0dB
7	Speaker Set B 1	B	0.0dB	0.00msec	80.0Hz	0.0dB	1.40	Peak	315.0Hz	0.0dB
8	Speaker Set B 2	B	0.0dB	0.00msec	80.0Hz	0.0dB	1.40	Peak	315.0Hz	0.0dB
9	Spk Matrix Out 01		0.0dB	0.00msec	80.0Hz	0.0dB	1.40	Peak	315.0Hz	0.0dB

## 10. 创建按钮以在Speaker Set之间切换。

注

- 根据下列设置创建2个按钮：Function“Speaker Select”、Parameter“A”和Function“Speaker Select”、Parameter“B”。如下图所示，按钮无需创建在同一位置。
- 双击Label区域输入名称。
- 点击Color区域更改按钮颜色。

Settings画面 - Scene - User Assignable

31	Main Monitor	Speaker Select	A
32	Near Field	Speaker Select	B

为Speaker Set A和Speaker Set B创建User Assignable，用于在Main画面的Speaker Set之间切换。

## 11. 确认用于切换Speaker Set的按钮出现在Main画面。

Main画面

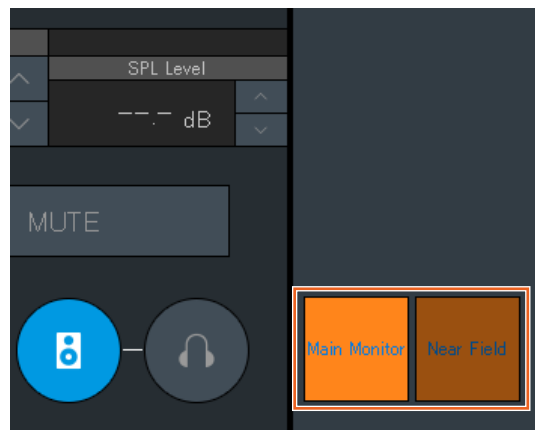

Main Monitor设置即完成。



### 5-1-3. 创建Cue混音

#### 12. 为Cue输出和Studio Speaker输出选择格式。

##### 注

根据下列步骤创建Cue输出。

- 在Sub画面设置电平和静音音频。

根据下列步骤创建Studio Speaker输出。

- 在Sub画面设置电平和静音音频。
- 当话筒打开时，Studio Speaker输出将静音。

Settings画面 - Scene - Monitor Matrix

Monitor Matrix In		Monitor Matrix Out	
Monitor Source 1	6	Main Monitor	6
Monitor Source 2	2	Cue 1	2
Monitor Source 3	0	Cue 2	0
Monitor Source 4	0	Cue 3	0
Monitor Source 5	0	Cue 4	0
Monitor Source 6	0	Cue 5	0
Monitor Source 7	0	Cue 6	0
Monitor Source 8	0	Cue 7	0
Cue Source 1	0	Cue 8	0
Cue Source 2	0	Studio Speaker 1	2
Cue Source 3	0	Studio Speaker 2	0

因为Cue输出和Studio Speaker输出必须为立体声，在Monitor Matrix Out下方请为Cue 1和Studio Speaker 1格式选择“2”。

#### 14. 将Cue混音的输入源和通道条输出路由至Cue和STU（STudio speaker）。

Monitor Matrix画面

Monitor Matrix In						Monitor Matrix Out														
Source	Type	No	Source Label	Trim		Trim	0.0	0.0	0.0	0.0	0.0	0.0	0.0	0.0	0.0	0.0	0.0	0.0	0.0	
							Main Monitor 01	Main Monitor 02	Main Monitor 03	Main Monitor 04	Main Monitor 05	Main Monitor 06	Cue 1 - L	Cue 1 - R	STU 1 - L	STU 1 - R	AUX 01			
1 Dante In 01				0.0dB																
2 Dante In 02				0.0dB																
3 Dante In 03				0.0dB																
4 Dante In 04	Monitor	1	Nuendo 5.1 Out	0.0dB																
5 Dante In 05				0.0dB																
6 Dante In 06				0.0dB																
7 AES/EBU In 01				0.0dB																
8 AES/EBU In 02	Monitor	2	CD	0.0dB																
9 Dante In 07				0.0dB																
10 Dante In 08				0.0dB																
11 ---				0.0dB																
12 ---				0.0dB																
31 ---				0.0dB																
32 ---				0.0dB																
CH 1				0.0dB																
CH 2				0.0dB																
CH 3				0.0dB																

假设发送Cue混音音频至Dante 7/8，请将Dante In 7路由至Cue 1-L和STU 1-L，将Dante In 8路由至Cue 1-R和STU 1-R，将来自通道条1/2的输出路由至Cue 1-L/R和STU 1-L/R。

#### 13. 分配话筒前置放大器输出至通道条。

##### 注

在Source区域按住鼠标右键（Windows）或<control>键（Mac）的同时，在该区域上下拖动可同时选择多个输入源。

Patch画面 - Input Patch

Channel Strip In		Source		Source	
1-A	Analog In 1	1-B	---	2-B	---
2-A	Analog In 2	3-B	---		
3-A	---				

将连接话筒前置放大器输出的Analog In 1和2分别分配至Channel Strip In 1-A和2-A。

## 15. 分配话筒前置放大器输出、Cue输出、Studio Speaker输出和Headphone Out输出。

### 注

- 在Source区域按住鼠标右键（Windows）或 <control>键（Mac）的同时，在该区域上下拖动可同时选择多个输入源。
- 可在Settings - Global - IO Label中设置Dante Out的名称“to DAW”。
- “Cue”和“Studio Speaker”可在“Monitor Matrix Out”中找到。

### Patch画面 - Output Patch

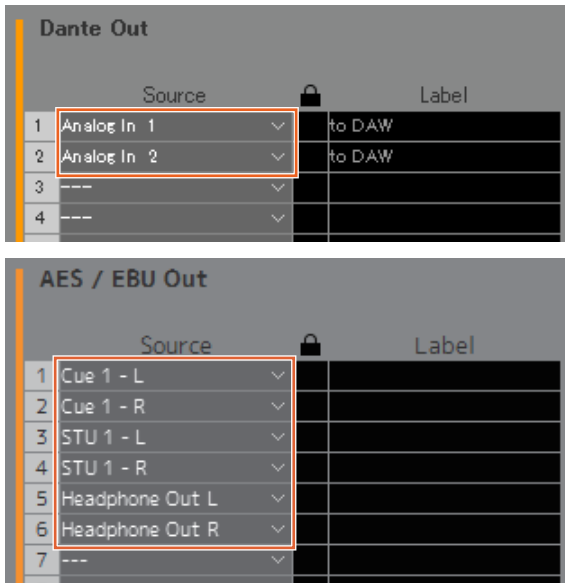

将话筒前置放大器（Analog In 1/2）分配至连接录音DAW的Dante Out 1/2，将Cue、STU和Headphone Out分配至连接耳机和音箱的AES/EBU Out 1-6。

现在Cue混音已创建。

## 5-1-4. 对讲设置

### 16. 分配对讲话筒输出至Talkback Mic In。

#### Patch画面 - Input Patch

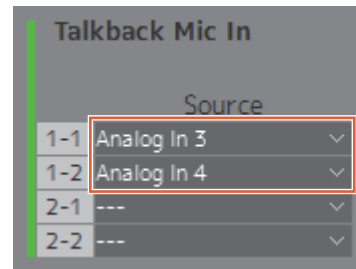

将连接对讲话筒输出的Analog In 3/4分配至Talkback Mic In 1-1/1-2。

### 17. 设置对讲中断目的地。

#### Settings画面 - Scene - Talkback Destination

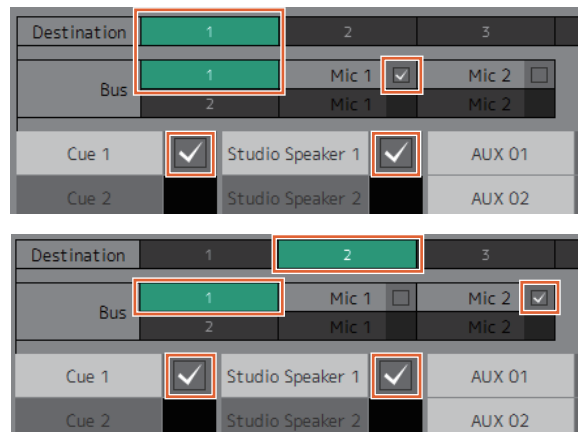

配置设置，将分配至Talkback Mic In 1-1/1-2的话筒的对讲信号发送至Cue 1和Studio Speaker 1。

将中断目的地1（Destination 1）设置为来自Talkback 1-1（Bus 1、Mic 1）的Cue 1和Studio Speaker 1，将中断目的地2（Destination 2）设置为来自Talkback 1-2（Bus 1、Mic 2）的Cue 1和Studio Speaker 1。

## 18. 创建对讲打开/关闭按钮。

## 注

- 根据下列设置创建2个按钮：Function “Talkback Destination”、Parameter “1”和Function “Talkback Destination”、Parameter “2”。如下图所示，按钮无需创建在同一位置。
- 双击Label区域输入名称。
- 点击Color区域更改按钮颜色。

## Settings画面 - Scene - User Assignable

21	Mixer Talkback		Talkback Destination	1
22	Director Talkback		Talkback Destination	2

为Talkback Destination 1和Talkback Destination 2创建User Assignable，便于从Main画面轻松打开和关闭对讲功能。

## 19. 确认用于打开和关闭对讲功能的按钮出现在Main画面。

## Main画面

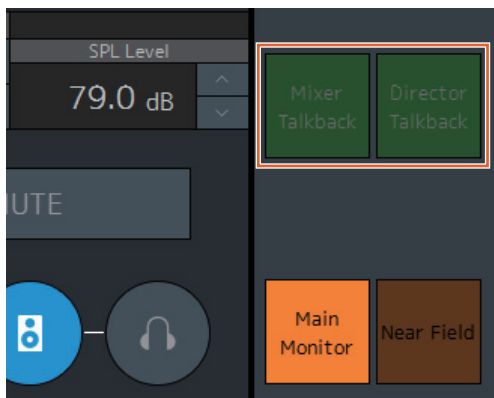

对讲设置即完成。

## 5-1-5. 保存和应用设置

## 20. 现在，保存已配置的设置。

保存配置的设置用于以后的重新使用。

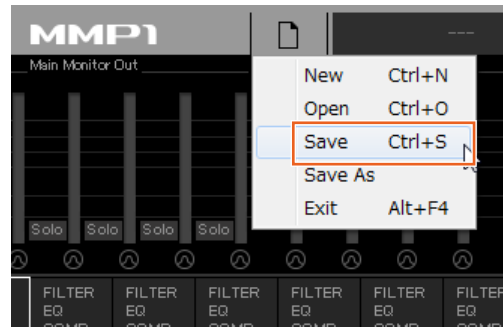

## 21. 连接MMP1并发送配置的设置。

“Select MMP1”对话框

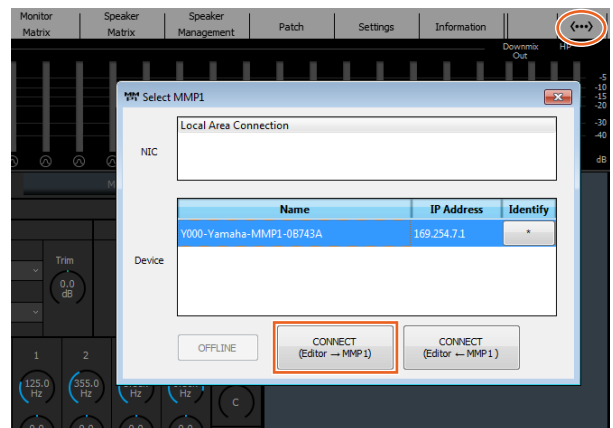

包括系统设置过程的解说。您也可从MMP1 Controller控制监听。

## 5-2. 低音管理

当对系统采用低音管理时，请按照下列方法配置音箱矩阵。

### 注

更改设置前请先把与MMP1的连接设置为“Offline”。

1. 在Main Monitor输出中，将每个通道（除LFE通道以外）分割为2个单独的输入——一个用于HPF，另一个用于LPF，并将这2个输出发送至Speaker Matrix In。

### 注

单独使用立体声监听音箱时，为立体声音箱创建用于低音管理的输入以外的输入组。由于这些滤波器将应用至低音管理输入，其与立体声监听不兼容。

### Speaker Matrix画面

	Source	Type	Trim	Process Type
1	Main Monitor 01	---	0.0dB	THRU
2	Main Monitor 02	---	0.0dB	THRU
3	Main Monitor 03	---	0.0dB	THRU
4	Main Monitor 04	---	0.0dB	THRU
5	Main Monitor 05	---	0.0dB	THRU
6	Main Monitor 06	---	0.0dB	THRU
7	---	---	0.0dB	THRU
8	Main Monitor 01	---	0.0dB	THRU
9	Main Monitor 02	---	0.0dB	THRU
10	Main Monitor 03	---	0.0dB	THRU
11	Main Monitor 05	---	0.0dB	THRU
12	Main Monitor 06	---	0.0dB	THRU
13	---	---	0.0dB	THRU

该示例假设将Main Monitor 1-6分别设置为L/R/C/LFE/Ls/Rs。

2. 根据下列方法配置采用HPF的通道和采用LPF的通道。

### Settings画面 - Scene - Speaker Matrix

	Source	CH Type	Process Type	Change to IIR	Filter	Cutoff	IIR Slope
1	Main Monitor 01	Monitor	IIR	<input type="checkbox"/>	HPF	80Hz	12dB/Butt
2	Main Monitor 02	Monitor	IIR	<input type="checkbox"/>	HPF	80Hz	12dB/Butt
3	Main Monitor 03	Monitor	IIR	<input type="checkbox"/>	HPF	80Hz	12dB/Butt
4	Main Monitor 04	LFE	IIR	<input type="checkbox"/>	LPF	120Hz	48dB/Butt
5	Main Monitor 05	Monitor	IIR	<input type="checkbox"/>	HPF	80Hz	12dB/Butt
6	Main Monitor 06	Monitor	IIR	<input type="checkbox"/>	HPF	80Hz	12dB/Butt
7	---	---	---	<input type="checkbox"/>	---	---	---
8	Main Monitor 01	Monitor	IIR	<input type="checkbox"/>	LPF	80Hz	24dB/Butt
9	Main Monitor 02	Monitor	IIR	<input type="checkbox"/>	LPF	80Hz	24dB/Butt
10	Main Monitor 03	Monitor	IIR	<input type="checkbox"/>	LPF	80Hz	24dB/Butt
11	Main Monitor 05	Monitor	IIR	<input type="checkbox"/>	LPF	80Hz	24dB/Butt
12	Main Monitor 06	Monitor	IIR	<input type="checkbox"/>	LPF	80Hz	24dB/Butt

3. 将采用HPF的通道路由至连接每个音箱的Speaker Matrix Out，将采用LPF的通道路由至连接低音音箱的Speaker Matrix Out。

### Speaker Matrix画面

Speaker Matrix In					Speaker Matrix Out								
	Source	Type	Trim	Process Type	Filter Setting	A	A	A	A	A	A	A	B
1	Main Monitor 01	Monitor	0.0dB	IIR	HPF 80Hz(12dB/Butt)								
2	Main Monitor 02	Monitor	0.0dB	IIR	HPF 80Hz(12dB/Butt)								
3	Main Monitor 03	Monitor	0.0dB	IIR	HPF 80Hz(12dB/Butt)								
4	Main Monitor 04	LFE	0.0dB	IIR	LPF 120Hz(48dB/Butt)								
5	Main Monitor 05	Monitor	0.0dB	IIR	HPF 80Hz(12dB/Butt)								
6	Main Monitor 06	Monitor	0.0dB	IIR	HPF 80Hz(12dB/Butt)								
7	---	---	0.0dB	THRU									
8	Main Monitor 01	Monitor	0.0dB	IIR	LPF 80Hz(24dB/Butt)								
9	Main Monitor 02	Monitor	0.0dB	IIR	LPF 80Hz(24dB/Butt)								
10	Main Monitor 03	Monitor	0.0dB	IIR	LPF 80Hz(24dB/Butt)								
11	Main Monitor 05	Monitor	0.0dB	IIR	LPF 80Hz(24dB/Butt)								
12	Main Monitor 06	Monitor	0.0dB	IIR	LPF 80Hz(24dB/Butt)								
13	---	---	0.0dB	THRU									

低音管理设置即完成。

### 5-3. Lip Sync Delay

如果音频与视频监视器上的图像不同步，请使用假唱同步延迟将来自Main Monitor的音频输出延迟，从而适应音频和视频的内容。延迟将仅应用至Main Monitor（不会应用至Cue、Studio Speaker和AUX输出）。

Sub画面

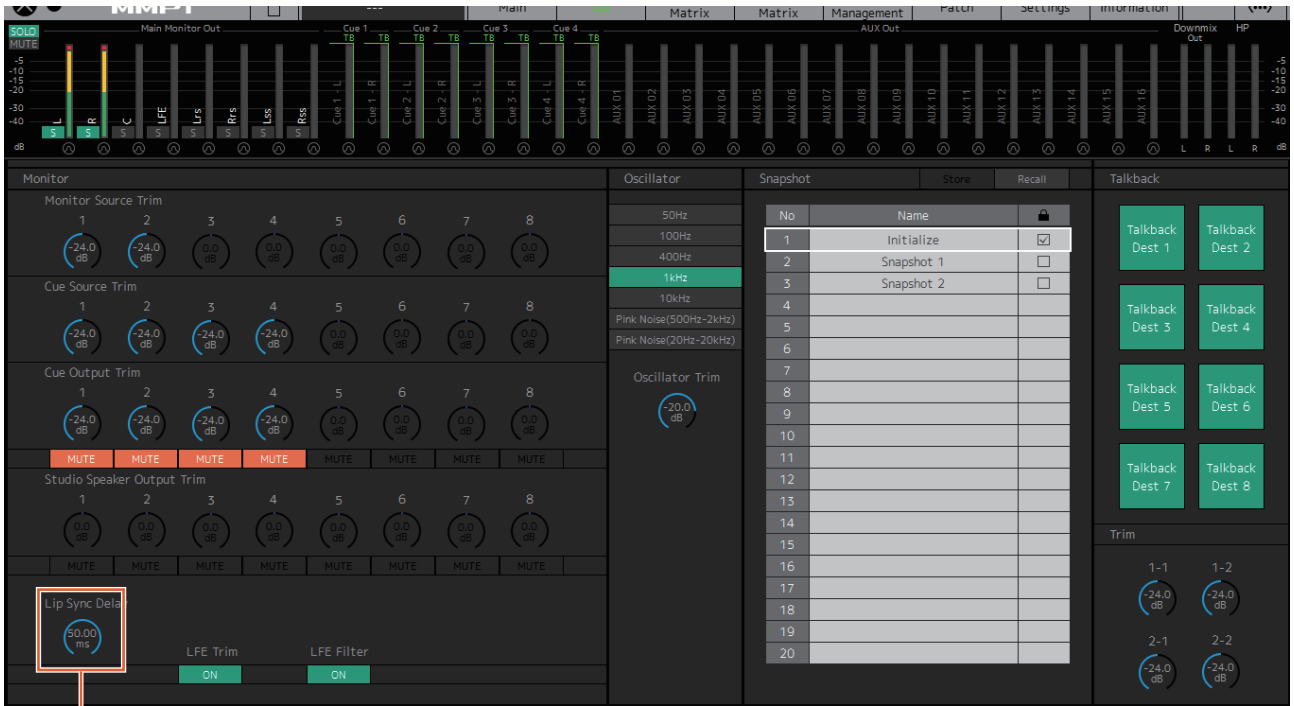

拖动或使用鼠标滚轮设置数值（用于微调）。

## 5-4. 评论功能

这些功能用于带有评论功能的录音设备。MMP1的内部音色处理功能可用于执行下列操作。

- 允许用户手动打开和关闭话筒
- 当话筒打开时，自动对输出至录音室音箱的发送静音
- 使用GPI输出时，在话筒打开的状态下点亮“On Air”指示
- 禁止用户打开和关闭话筒的选项
- 显示通道条上由评论功能控制的话筒状态。

该示例基于下列结构图所概述的系统。

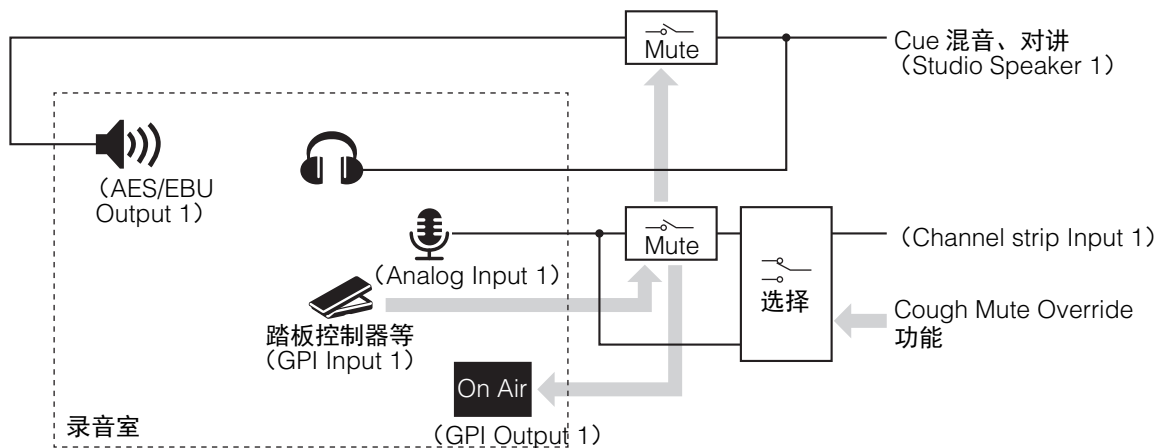

### 5-4-1. 允许用户手动打开和关闭话筒

1. 将能够打开和关闭的话筒音频输出分配至通道条。

Patch画面 - Input Patch

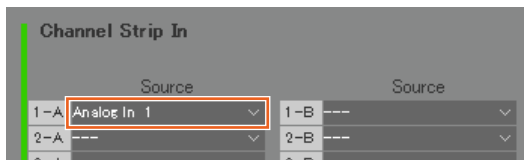

在上述图片示例中，由于话筒前置放大器输出连接至MMP1的ANALOG [INPUT 1]接口，“Analog 1”分配至Channel Strip In 1-A。

2. 配置设置，使用踏板控制器或其它此类设备打开和关闭话筒。

Settings画面 - Global - GPI



在上述图片示例中，当GPI [INPUT]接口上连接至脚踏控制器的pin 1设为“High”时，话筒输入至通道条1将静音。参数“1”表示通道条1。

### 5-4-2. 当话筒打开时，自动静音至录音室音箱的输出

1. 选择连接至录音室音箱的Studio Speaker输出格式。

注

更改设置前请先把与MMP1的连接设置为“Offline”。

Settings画面 - Scene - Monitor Matrix

Monitor Matrix In		Monitor Matrix Out	
Monitor Source 1	0	Main Monitor	2
Monitor Source 2	0	Cue 1	0
Monitor Source 3	0	Cue 2	0
Monitor Source 4	0	Cue 3	0
Monitor Source 5	0	Cue 4	0
Monitor Source 6	0	Cue 5	0
Monitor Source 7	0	Cue 6	0
Monitor Source 8	0	Cue 7	0
Cue Source 1	0	Cue 8	0
Cue Source 2	0	Studio Speaker 1	2
Cue Source 3	0	Studio Speaker 2	0

在上述图片示例中，由于录音室音箱使用的是立体声音箱，将“2”选为Studio Speaker 1格式。此处的“2”表示双通道音频（立体声）。

## 2. 分配Studio Speaker输出目的地。

Patch画面 - Output Patch

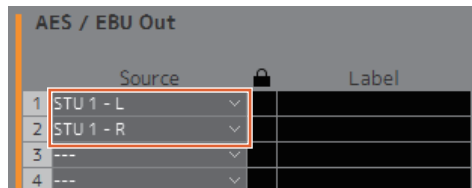

在上述图片示例中，选定的STU 1格式的L/R源分配到连接录音室音箱的AES/EBU Out 1/2。

## 3. 当话筒打开时，自动对Studio Speaker的输出静音。

Settings画面 - Scene - System

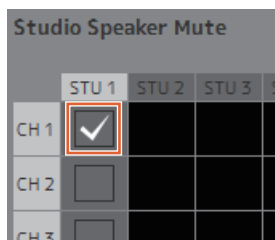

在上述图片示例中，当通道条1的话筒打开时，STU1输出将静音。

## 5-4-3. 使用GPI输出时，在话筒打开的状态下点亮“On Air”指示

Settings画面 - Global - GPI

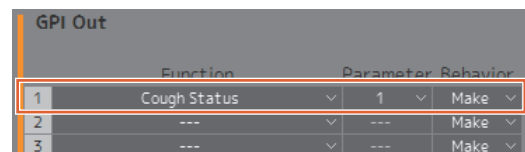

在上述图片示例中，在GPI [OUTPUT]接口上的pin 1设置为与“On Air”标志上的GPI输入pin连接。对通道条1话筒静音将会在GPI [OUTPUT]接口上形成一个pin 1连接。参数“1”表示通道条1。

### 5-4-4. 禁止用户打开和关闭话筒的选项

1. 创建一个按钮，禁止用户控制话筒的打开和关闭。

#### 注

- 双击Label区域输入名称。
- 点击Color区域更改按钮颜色。

Settings画面 - Scene - User Assignable

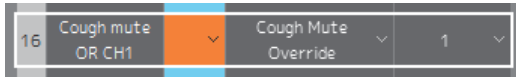

在上述图片示例中，创建一个按钮，通过旁通话筒音频静音功能，迫使话筒音频发送至通道条1。参数“1”表示通道条1。

2. 确认“Cough Mute Override”（禁止用户的话筒打开/关闭功能）按钮出现在Main画面。

Main画面



打开该按钮（按钮亮起）禁止用户的话筒打开/关闭功能。

### 5-4-5. 显示通道条上由评论功能控制的话筒状态

1. 选择要显示的话筒状态的通道条。

Settings画面 - Editor

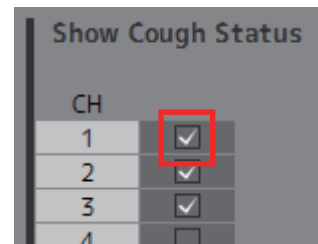

在上述图片示例中，设置显示通道条1的话筒状态。

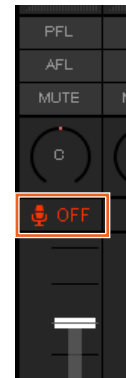

评论功能设置即完成。



## 6. 附录

### 6-1. 出错信息

#### 与MMP1同步时

信息	说明
<b>Incorrect passcode</b>	您输入的passcode有误。
<b>Transfer error</b>	传送数据失败。
<b>Data error</b>	数据中存在错误。
<b>Timed out</b>	在一段时间内与MMP1同步失败后超时。
<b>Disconnected</b>	已从MMP1上断开。
<b>Version mismatch. MMP1 Editor or MMP1 may need to be updated.</b>	MMP1 Editor的版本与MMP1不兼容。请升级MMP1 Editor或MMP1固件。
<b>The selected MMP1 has already reached the maximum number of connected devices.</b>	已到达MMP1 Editor能够连接的最大设备数上限。
<b>Error</b>	发生了另一个错误。

#### 操作MMP1 Editor时

信息	说明
<b>Incorrect password</b>	您输入的密码有误。
<b>Maximum number of channels exceeded.</b>	已超过能够设置的最大通道数上限。
<b>File cannot be opened</b>	文件无法打开。
<b>File cannot be read</b>	文件无法读取。
<b>Invalid File</b>	发现无效文件。
<b>Failed to save file</b>	保存文件失败。
<b>This process could not be executed because the devices are in sync.</b>	与MMP1同步时无法进行处理。

#### 进行固件升级时

信息	说明
<b>Update failed.Transfer error.</b>	升级失败。传送数据失败。
<b>Update failed.Data error.</b>	升级失败。数据中存在错误。
<b>Update failed.Timed out.</b>	升级失败。升级超时。
<b>Update failed.Disconnected.</b>	升级失败。无法找到与MMP1的连接。
<b>Update failed.</b>	升级失败。
<b>Invalid File</b>	发现无效文件。

## 6-2. MMP1 Editor 键盘快捷键

Windows	Mac	功能
Ctrl + N	command-N	创建新文件。
Ctrl + O	command-O	打开文件。
Ctrl + S	command-S	保存文件。
Alt + F4	command-Q	关闭MMP1 Editor。
Ctrl + 1	command-1	显示Main画面。
Ctrl + 2	command-2	显示Sub画面。
Ctrl + 3	command-3	显示Monitor Matrix画面。
Ctrl + 4	command-4	显示Speaker Matrix画面。
Ctrl + 5	command-5	显示Speaker Management画面。
Ctrl + 6	command-6	显示Patch画面。
Ctrl + 7	command-7	显示Settings画面。
Ctrl + 8	command-8	显示Information画面。
Ctrl + M	command-M	显示“Select MMP1”对话框。
Ctrl + C	command-C	复制选中的通道条。
Ctrl + V	command-V	粘贴选中的通道条。
Ctrl + Shift + M	command-shift-M	打开和关闭All Mute模式。

## 7. 索引

### A

AES/EBU SRC .....	28
AFL .....	9, 10, 12, 48, 49
AGGRESSIVE .....	11, 50
Analog Input Level .....	28

### B

BLE MIDI Device .....	51
Bus .....	32

### C

Ch Strip 画面 .....	48
CH Type .....	30
Change Passcode .....	41
Change to IIR .....	30
COMMON 标签页 .....	49
COMP .....	11
COMP 标签页 .....	50
Confirmation .....	40
Connect Information .....	42
Control view .....	43
Cue .....	30
Cue Output Trim .....	16
Cue Source .....	30
Cue Source Trim .....	16
Cutoff .....	31
出错 .....	43
错误 .....	7

### D

Delay .....	22
Destination .....	32
DIM .....	13, 46
DIM Level .....	13, 46
Dim main monitor while talkback is on .....	35
Direct Speaker Send .....	23
DOWNMIX .....	14, 47
电平表 .....	8, 9, 15

### E

Editor view .....	46, 48, 51
Editor 标签页 .....	40
EQ .....	11, 22, 50
Error Information .....	42

### F

Filter .....	30
Filter Setting .....	21
Function .....	33

### G

General .....	35
GPI .....	37
GPI In .....	37
GPI IN 功能 .....	38
GPI Out .....	37
GPI OUT 功能 .....	39

### H

Headphone Monitor Level .....	13, 46
HPF .....	10, 50
HPF/LPF/EQ 标签页 .....	50

### I

IIR Slope .....	31
Information 信息 .....	41, 52
INSERT .....	11, 49
IO Label .....	36

### K

Knob Operation .....	40, 51
----------------------	--------

### L

Label .....	28, 33
LEGACY .....	11, 50
LFE Trim .....	16
LFE Trim Level .....	27
Limit .....	44
Lip Sync Delay .....	16
LPF .....	11, 50

### M

MAC Address .....	41
Main Monitor .....	30
Main Monitor 画面 .....	46
Main 画面 .....	8
MISC .....	27
Mode .....	41
Monitor Control 标签页 .....	8, 13
Monitor Level .....	13, 46
Monitor Level Knob Operation .....	51
Monitor Level/Mute/Dim at launch .....	35
Monitor Level/Mute/Dim at Scene Recall .....	35
Monitor Matrix Out Metering .....	29
Monitor Matrix 画面 .....	18
Monitor Source .....	30
Monitor Source Trim .....	16
Monitor 部分 .....	15, 16
Mono to Stereo Assign Attenuation .....	27
MUTE .....	9, 12, 13, 46, 48, 49

<b>N</b>			
Nickname	41, 52		
No	18		
<b>O</b>			
Oscillator Trim	16		
Oscillator 部分	15, 16		
Output Patch Lock	29		
<b>P</b>			
Parameter	33		
Password	40		
Patch 画面	24		
PFL	9, 10, 12, 48, 49		
POST	12, 49		
PRE	12, 49		
PRECISE	11, 50		
Preference 画面	51		
Process Type	21, 30		
<b>Q</b>			
Quick Assign	19		
<b>R</b>			
Recall	17		
Recall Confirmation	51		
REF	14, 47		
Return Source	11, 49		
<b>S</b>			
Sample Rate	27		
Scene Management	27		
Selected Channel 标签页	8, 10		
Send Destination	11, 49		
Settings 画面	27		
Show Cough Status	40		
SIGNAL CHAIN	11, 49		
SMOOTH	11, 50		
Snapshot 部分	15, 17		
Source	18, 20, 30		
SOURCE A/SOURCE B	10, 49		
Source Label	18		
Speaker Allocation	31		
Speaker Label	51		
Speaker Management 画面	22		
Speaker Matrix	30		
Speaker Matrix 画面	20		
Speaker Set	22		
SPL	44, 46		
SPL Level	13		
SPL Level Lock	40, 51		
Static IP (Manual)	41		
Stereo to Mono Assign Attenuation	27		
Store	17		
Studio Speaker	30		
Studio Speaker Mute	29		
Studio Speaker Output Trim	16		
Sub 画面	15		
SUM	13, 44, 46		
System	29		
<b>T</b>			
Talkback Button Behavior	40, 51		
Talkback Destination	32		
Talkback Dim Level	27		
Talkback Label	51		
Talkback 部分	15, 17		
TB	45		
Trim	11, 12, 17, 18, 19, 20, 22, 49		
Type	18, 20		
通道条	8, 9		
<b>U</b>			
Use IIR filter for main monitor while talkback is on	29		
Use scene 1 button for all mute mode	35		
User Assignable	33		
User Assignable 功能	8, 14, 34		
<b>V</b>			
Version	42, 52		
<b>W</b>			
Word Clock Source	35		