

# *NS-F901*

*SPEAKER  
ENCEINTE*

*Soavo*

*DC-Diaphragm*

OWNER'S MANUAL  
MODE D'EMPLOI  
BEDIENUNGSANLEITUNG  
MANUAL DE INSTRUCCIONES  
ИНСТРУКЦИЯ ПО ЭКСПЛУАТАЦИИ  
使用说明书



## PRECAUTIONS

### Read this before using the speakers.

- To assure the finest performance, please read this manual carefully. Keep it in a safe place for future reference.
- Install the speakers in a cool, dry, clean place – away from windows, heat sources, sources of excessive vibration, dust, moisture and cold. Avoid sources of humming (transformers, motors). To prevent fire or electrical shock, do not expose the speakers to rain or water.
- To prevent the enclosure from warping or discoloring, do not place the speakers where they will be exposed to direct sunlight or excessive humidity.
- Do not place the following objects on the speakers:  
Glass, china, etc.  
If glass etc. falls by vibrations and breaks, it may cause personal injury.  
A burning candle etc.  
If the candle falls by vibrations, it may cause fire and personal injury.  
A vessel with water in it  
If the vessel falls by vibrations and water spills, it may cause damage to the speakers, and/or you may get an electric shock.
- Do not place the speakers where foreign objects such as water drips might fall. It might cause a fire, damage to the speakers, and/or personal injury.
- Do not place the speaker where it is liable to be knocked over or struck by falling objects. Stable placement will also ensure better sound performance.
- Placing the speakers on the same shelf or rack as the turntable can result in feedback.
- Never put a hand or a foreign object into the port located on the front of the speaker as this might cause personal injury and/or damage to the speaker.
- When moving the speaker, do not hold the port as it might cause personal injury and/or damage to the speaker.
- Any time you note distortion, reduce the volume control on your amplifier to a lower setting. Never allow your amplifier to be driven into "clipping". Otherwise the speakers may be damaged.
- When using an amplifier with a rated output power higher than the nominal input power of the speakers, care should be taken never to exceed the speakers' maximum input.
- Do not attempt to clean the speakers with chemical solvents as this might damage the finish. Use a clean, dry cloth.
- Do not attempt to modify or fix the speakers. Contact qualified YAMAHA service personnel when any service is needed. The cabinet should never be opened for any reasons.
- As this unit is heavy, whenever it is moved, two people are required to transport it safely.
- **Secure placement or installation is the owner's responsibility.**  
**YAMAHA shall not be liable for any accident caused by improper placement or installation of speakers.**

#### Taking care of the speaker

To maintain the spotless glossy surface of the polished finish, wipe it with a soft, dry cloth. To avoid damage to the finish, do not apply chemical solvents, such as alcohol, benzene, thinner, insecticide, etc. Also, do not use a damp cloth, or any type of cloth that contains chemical solvents, or place a plastic or vinyl sheet on top of the speaker. Otherwise, the finish may peel, the color may fade, or the sheet may stick to the surface.

## FEATURES

- **Type: 3-way, 4-speaker bass-reflex floor standing tower speaker for main channels.**
- **Woofer: Dual 16 cm A-PMD cone, Midrange: 13 cm A-PMD cone, Tweeter: 3 cm Aluminum dome.**

## PLACING THE SPEAKERS

### ■ Using as 2ch stereo speakers

Better stereo images will be obtained when the speakers are slightly angled in towards the listeners.

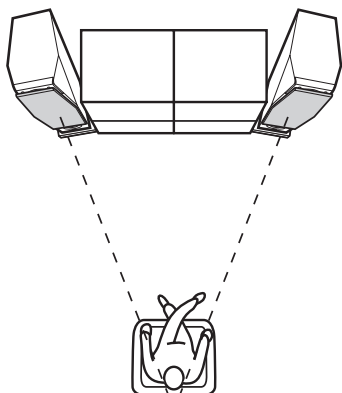

### ■ Using as front speakers in a multi channel system

Position the speakers on both sides of the TV. The positioning of speakers is important, because it controls the whole sound quality of a multi channel system. Set up the speakers on the basis of your listening position by following the owner's manual supplied with your amplifier.

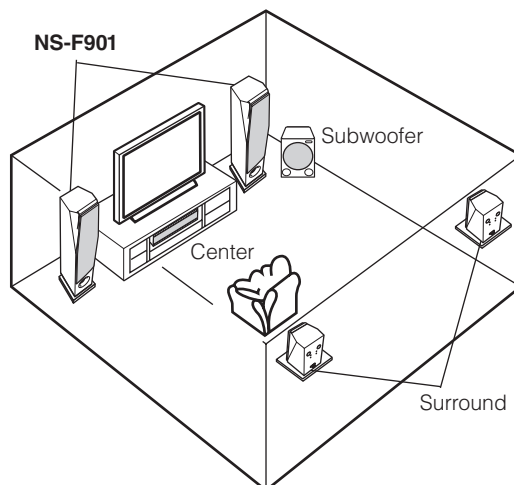

## PRECAUTIONS WHEN POSITIONING

The speaker is constructed with the majority of the weight located in its upper portion, and is thus susceptible to falling over if proper care is not taken to insure its stability. If the speaker falls over, it may damage the speaker or be the cause of injury (or even death) to persons and/or damage to personal property.

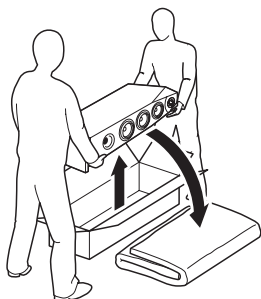

### For safe and proper use of the speaker:

- Position the speaker in a location that is solid, level, smooth, and low (with respect to the floor).
- Do not push or apply pressure to the side of the speaker when moving, or lean objects against the side of the speaker.
- Do not sit on or set objects on top of the speaker.
- Do not remove the stands attached to the bottom of the speaker as this might cause the serious accidents, resulting from falling over of the speaker.

Vibrations or jolts associated with earthquakes and other phenomena or activities may cause the speaker to fall over. For safety reasons, using commercially available products that increase stability in the speaker is recommended (metal fittings or chains, etc.).

### Notes

- Be sure to have another person support it.
- Pay extra attention to avoid scratching the speaker's surface.
- Be careful not to apply force to the side of the speaker, otherwise the speaker may fall causing damage to the speaker or personal injury.
- To avoid accidents resulting from tripping over loose speaker cables, affix them to the floor.
- Placing the speakers too close to a CRT-type TV may impair the picture color or cause a buzzing noise. In this case, move the speakers at least 20 cm (8") away from the TV. This is not an issue with LCD and plasma TVs.

# SUPPLIED ACCESSORY

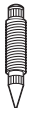

Spike x 4



Nut x 4

The legs feature an adjustment function that enables you to fine-tune the speaker height. If the speaker rattles on the floor, adjust the length of the legs by turning them. Do not loosen the legs too much. Otherwise, they may come off.

## Note

The grille is detached from the speaker and packed separately. Be careful not to lose it.

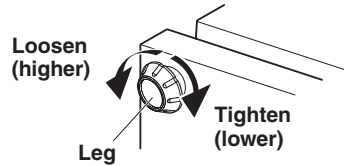

## Attaching the spikes

At the time of shipment, legs are attached to the speaker. When you use the supplied spikes, please remove the legs first.

If you are setting up the speaker on a thick carpet, you can replace the legs with the spikes to increase stability and improve sound quality. Remove the legs by turning them, then follow the steps below:

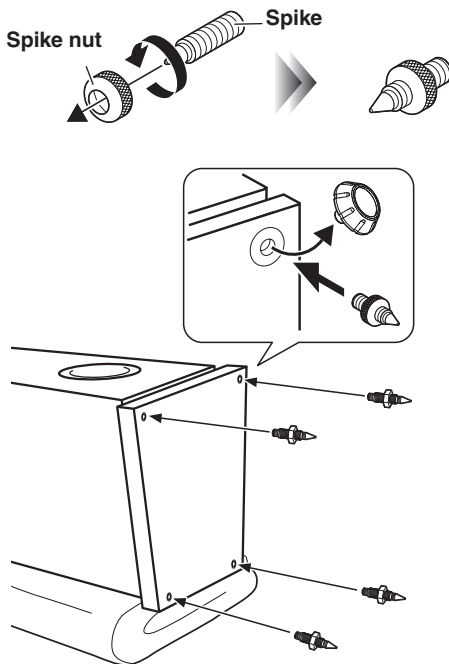

- 1 Lay the speaker on the floor. Use a blanket or cushion to avoid scratches.
- 2 Screw each spike into a spike nut so that the nut will stay near the tip of the spike.
- 3 Remove the legs and screw the spikes into the holes on the bottom of the speaker.
- 4 Place the speaker in the desired location in an upright position. If necessary, adjust the length of the spike to match the depth of the carpet by repeating the above-mentioned steps.
- 5 When the length adjustment is complete, firmly tighten the spike nut to the base on the bottom of the speaker.

## Notes

- Be sure to have another person support it.
- The tips of the spikes may scratch or damage the flooring. Please be careful when positioning the speakers.
- The tips of the spikes are sharp. When you adjust the protruding length of the spikes, be careful not to injure your fingers.

# CONNECTIONS TO YOUR AMPLIFIER

This speaker system is capable of standard connections and bi-wired connections. Before making connections, make sure that the amplifier is switched off.

## ■ CONNECTIONS

You need a commercially available speaker cable.



The size and/or material of a speaker cable affects on the sound quality. Therefore, we recommend you to purchase a high-quality speaker cable to exert the performance of this unit.

### Notes

- Connect the (+) terminals on the amplifier and the speakers using one side of the cable. Connect the (-) terminals on both components using the other side of the cable.
- Connect one speaker to the left (L) terminals of your amplifier, and another speaker to the right (R) terminals, making sure not to reverse the polarity (+, -). If one speaker is connected with reversed polarity, the sound will be unnatural and lack bass.
- When using an amplifier with a rated output power higher than the nominal input power of the speaker, care should be taken never to exceed the speaker's maximum input.
- The speaker may be damaged if certain sounds are continuously output at high volume level. For example, if sine waves from a test disc, bass sounds from electronic instruments, etc., are continuously output, or when the stylus of a turntable touches the surface of a disc, reduce the volume level to prevent the speaker from being damaged.
- Please refer to the owner's manual that came with your amplifier or receiver.

How to connect the cables:

- 1 Loosen the knob.
- 2 Remove 15 mm (5/8") of insulation from each end of the cables, and twist the exposed conductors together neatly and tightly, as shown below.

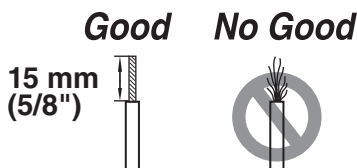

- 3 Insert the bare wire into the hole.
- 4 Tighten the knob and secure the cables.
- 5 Test the firmness of the connection by pulling lightly on the cables at the terminal.

### Notes

- Do not let the bare speaker wires touch each other as this could damage the speaker or the amplifier, or both of them.
- Do not insert the insulation coating into the hole. The sound may not be produced.

## <Standard connections>

Speakers terminals of the amplifier

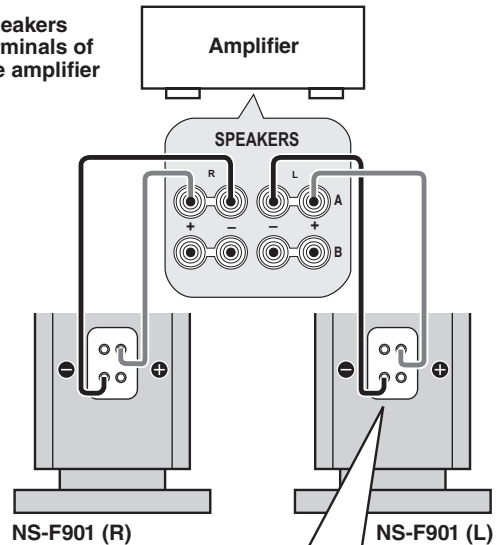

Leave the jumper cables in place when connecting.

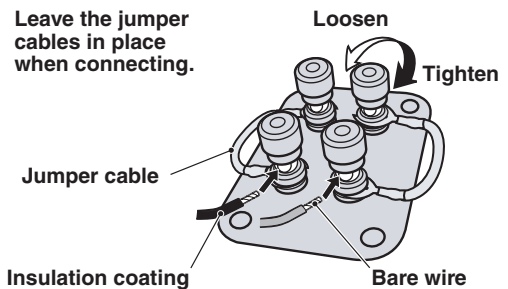

## <Bi-wired connections>

### Remove the jumper cables before connecting.

To connect the speaker to the output terminals of the amplifier, two pairs of cables for each of the woofer and the tweeter/mid-range are used instead of standard connections. This type of connection decreases the modulation distortion caused by electric resistance of the cables and driving current of the speakers. Consequently, purer sound quality can be expected.

To utilize bi-wired connections, remove the jumper cables from the terminals first, and then connect the woofer and the tweeter/mid-range to the amplifier separately using two pairs of cables.

### When your amplifier has only one set of speaker output terminals.

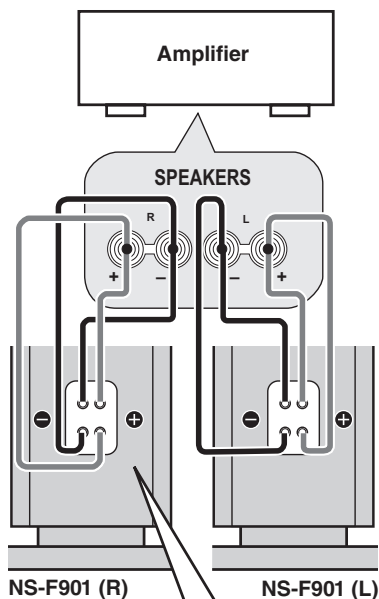

### When your amplifier has two sets of speaker output terminals.

Both **SPEAKERS A** and **B** should be selected.

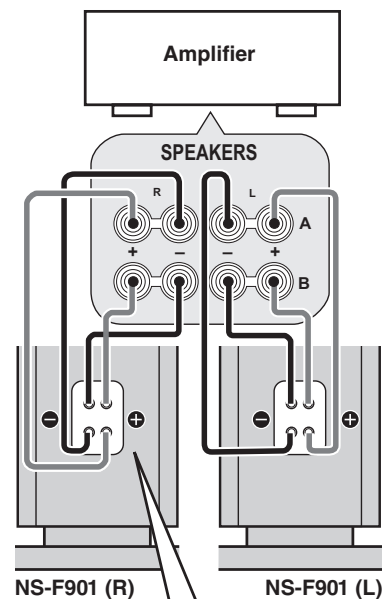

### Remove the jumper cables before connecting.

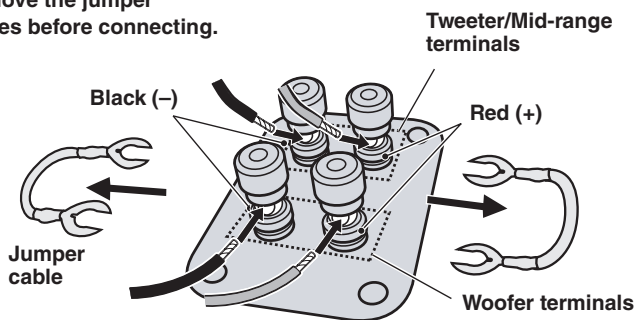

### When using a banana plug

- ① Tighten the terminal knob.
- ② Simply insert the banana plug into the terminal.

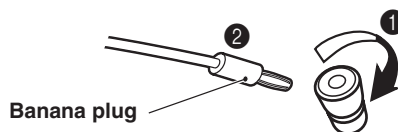

## ATTACHING THE GRILLE

The speaker and the grille are packed separately. To attach the grille, line up the six salients (magnet) on the reverse side of the grille with the six corresponding pegs.

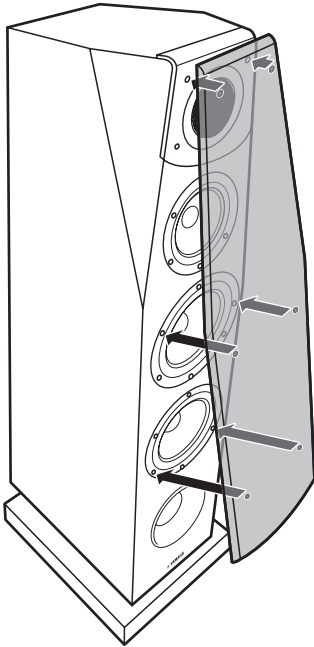

### Notes

- When the grille is not attached, take care not to touch the speaker units with your hands or to exert excessive force with tools.
- There are magnets on the reverse side of the grille. Do not place the grille close to objects that might be affected by magnets, such as TVs, clocks, magnetic cards, diskettes etc. when you don't use it.

## SPECIFICATIONS

Type .....	3way Bass Reflex non magnetic shielding type
Driver .....	16 cm (6-1/2") cone woofer x 2 13 cm (5") cone midrange 3 cm (1") aluminum dome tweeter
Impedance .....	6 $\Omega$
Frequency Response .....	32 Hz to 50 kHz (-10 dB) to 100 kHz (-30 dB)
Nominal Input Power .....	50 W
Maximum Input Power .....	200 W
Sensitivity .....	89 dB/2.83 V/m
Crossover Frequency .....	450 Hz, 3.5 kHz
Dimensions (W x H x D)	
Including stands .....	270 x 1060 x 425 mm (10-5/8" x 41-3/4" x 16-3/4")
Weight .....	30.7 kg (67.7 lbs.)

- Specifications subject to change without notice due to product improvements.
- Care should be taken not to exceed the input power values noted above.

## English

### Information for Users on Collection and Disposal of Old Equipment



This symbol on the products, packaging, and/or accompanying documents means that used electrical and electronic products should not be mixed with general household waste.

For proper treatment, recovery and recycling of old products, please take them to applicable collection points, in accordance with your national legislation and the Directives 2002/96/EC.

By disposing of these products correctly, you will help to save valuable resources and prevent any potential negative effects on human health and the environment which could otherwise arise from inappropriate waste handling.

For more information about collection and recycling of old products, please contact your local municipality, your waste disposal service or the point of sale where you purchased the items.

#### [Information on Disposal in other Countries outside the European Union]

This symbol is only valid in the European Union. If you wish to discard these items, please contact your local authorities or dealer and ask for the correct method of disposal.



# PRÉCAUTIONS

## Lisez ces précautions attentivement avant d'utiliser vos enceintes.

- Pour garantir les meilleures performances possibles, lire ce manuel avec attention. Le garder dans un endroit sûr pour une utilisation ultérieure.
- Installer ces enceintes dans un endroit frais, sec et propre, loin de fenêtres, sources de chaleur et d'endroits où les vibrations, la poussière, l'humidité ou le froid sont importants. Éviter les sources de bourdonnements (transformateurs, moteurs). Pour éviter les incendies ou électrocution, ne pas exposer ces enceintes à la pluie ni à l'humidité.
- Pour éviter que le coffret se gondole ou se décolore, ne pas placer les enceintes à un endroit où elles seront exposées aux rayons directs du soleil ou à une trop forte humidité.
- Ne placez pas les objets suivants sur les enceintes: Verres, porcelaine, etc.  
Si les verres, etc., tombent sous l'effet des vibrations et se rompent, ceci risque de causer des blessures.  
Une bougie allumée, etc.  
Si la bougie tombe sous l'effet des vibrations, ceci risque de causer un incendie et des blessures.  
Un récipient contenant de l'eau  
Si le récipient tombe sous l'effet des vibrations et que l'eau se répand, ceci risque d'endommager les enceintes et/ou de causer une électrocution.
- Ne pas placer les enceintes dans un endroit où des corps étrangers comme des gouttes d'eau peuvent tomber. Ceci peut causer un feu, des dommages aux enceintes et/ou une blessure corporelle.
- Ne pas placer l'enceinte à un endroit où elle risque d'être renversée ou percutée par des objets tombants.  
Un endroit bien stable améliorera aussi la qualité du son.
- Si les enceintes sont placées sur la même étagère ou dans le même meuble que le tourne-disque, un effet de retour sonore risquera de se produire.
- Ne jamais introduire la main ou tout corps étranger dans le port situé sur le devant de l'enceinte, cela peut entraîner des blessures et/ou endommager l'enceinte.
- Lors du déplacement de cette enceinte, ne pas la tenir par le port, cela peut entraîner des blessures et/ou endommager l'enceinte.
- Si des distorsions sonores se produisent, réduire le niveau sonore en baissant la commande de volume de l'amplificateur. Ne jamais laisser de "pincement" sonore se produire sur l'amplificateur. Sinon, les enceintes risqueront d'être endommagées.
- Lorsqu'on utilise un amplificateur dont la puissance de sortie nominale est supérieure à la puissance d'entrée nominale des enceintes, il faut veiller à ne pas dépasser l'entrée maximale des enceintes.
- Ne pas essayer de nettoyer ces enceintes avec des diluants chimiques, ceci endommagerait le fini. Utiliser un chiffon propre et sec.
- Ne pas essayer de modifier ou fixer les enceintes. Contacter un réparateur YAMAHA qualifié en cas de nécessité de réparation. Le coffret ne doit jamais être ouvert pour quelque raison que ce soit.
- Comme cet appareil est très lourd il faut être deux personnes pour le déplacer en toute sécurité.
- **Le propriétaire du système est entièrement responsable du bon positionnement et de la bonne installation du système.**  
**YAMAHA décline toute responsabilité en cas d'accident causé par un positionnement ou une installation inadéquats des enceintes.**

### Entretien de l'enceinte

Pour conserver intact le brillant de la finition laquée, essuyez-la avec un chiffon doux et sec. Afin d'éviter d'endommager la finition, n'utilisez jamais de solvants chimiques tels que de l'alcool, du benzène, du dissolvant ou d'autres produits comme de l'insecticide, etc. Veillez en outre à ne pas utiliser de chiffon humide ni tout type de chiffon contenant des solvants chimiques; et ne posez pas de film plastique ou vinyle sur le caisson. Cela risquerait d'écabiller la finition, de décolorer la surface du caisson ou de provoquer l'adhésion de la feuille.

# PARTICULARITÉS

- **Type: Enceinte tour de sol, bass-reflex, 4 haut-parleurs, 3 voies, pour voies principales.**
- **Woofers: Double cône A-PMD de 16 cm, Médium: Cône A-PMD de 13 cm, Tweeter: Dôme en aluminium de 3 cm.**

# POSITIONNEMENT DES ENCEINTES

## ■ Utilisation comme enceintes stéréo à 2 canaux

Une meilleure image stéréo est obtenue si les enceintes sont légèrement orientées vers l'auditeur.

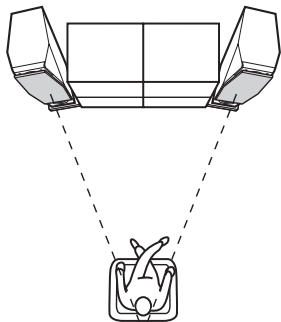

## ■ Utilisation des enceintes avant dans un système à multi-canaux

Positionner les enceintes de chaque côté du téléviseur. Le positionnement des enceintes est important parce qu'il domine toute la qualité sonore d'un système multi-canaux. Positionner les enceintes par rapport à votre position d'écoute habituelle en se référant au mode d'emploi fourni avec votre amplificateur.

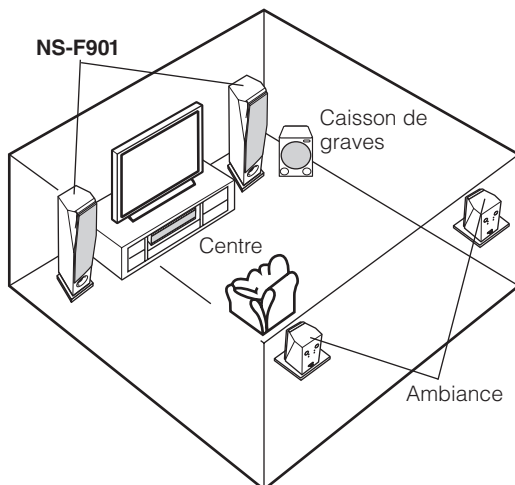

# PRECAUTIONS A PRENDRE LORS DU POSITIONNEMENT

Les enceintes ont été dessinées de manière à ce que la majeure partie de leur masse soit située dans leur portion supérieure, ce qui les rend potentiellement instables si elles sont mal installées. Si une enceinte tombe, elle risque de s'endommager ou de provoquer des blessures corporelles graves (ou même la mort) et/ou de provoquer des dommages à des biens personnels.

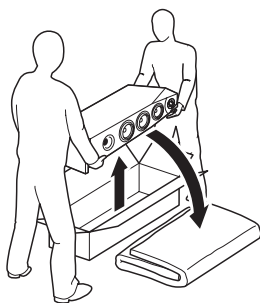

### Pour une utilisation correcte et sûre des enceintes:

- Placer l'enceinte sur une surface plane, solide, droite et basse (par rapport au niveau du sol).
- Ne pas pousser ou appliquer une force excessive sur l'enceinte en cas de déplacement, ou laisser des objets en appui contre le côté de l'enceinte.
- Ne pas s'asseoir ou placer des objets sur le haut de l'enceinte.
- Ne pas retirer les patins situés sur le dessous de l'enceinte car ceci pourrait entraîner des accidents graves dus, par exemple, à une chute de l'enceinte.

Les vibrations et les secousses accompagnant les tremblements de terre ou d'autres phénomènes naturels peuvent faire tomber l'enceinte.

Il est recommandé d'utiliser des dispositifs améliorant la stabilité (comme par exemple des attaches en métal ou des chaînes, etc.) pour des raisons de sécurité.

### Remarques

- **Veillez à toujours vous faire aider d'une personne pour positionner l'enceinte.**
- **Procédez soigneusement et précautionneusement pour éviter d'abîmer la finition des enceintes.**
- **N'appliquez pas de pression sur le côté de l'enceinte, car cela risquerait de la déséquilibrer et de provoquer sa chute ainsi que des dommages et/ou des blessures.**
- **Pour éviter de trébucher sur les câbles d'enceintes et prévenir les accidents, fixez toujours ces câbles sur le sol.**
- **Si des enceintes sont trop près d'un téléviseur à écran cathodique, la couleur de l'image peut s'en ressentir et cela peut générer un bourdonnement. Dans ce cas, éloignez les enceintes d'au moins 20 cm du téléviseur. Les téléviseurs à écran LCD ou plasma ne posent aucun problème.**

# ACCESSOIRE FOURNI

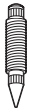

Pointe x 4



Écrou x 4

Les pieds peuvent être réglés ce qui permet d'ajuster précisément la hauteur des enceintes. Si l'enceinte bouge sur le sol, ajustez la hauteur de ses pieds en les tournant. Ne desserrez pas trop les pieds. Sinon, ils se détacheront.

## Remarques

La grille est détachée de l'enceinte et emballée séparément. Faites attention de ne pas la perdre.

Desserer  
(plus haut)

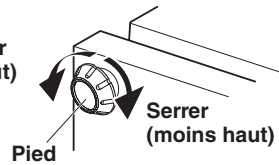

Serrer  
(moins haut)

Pied

Français

## Fixation des crampons

Les pieds ont été fixés aux enceintes en usine. Lorsque vous utilisez les crampons fournis, veuillez retirer d'abord les pieds.

Si vous installez les enceintes sur un tapis épais, vous pouvez remplacer les pieds par les crampons pour augmenter la stabilité des enceintes et améliorer la qualité du son. Tournez les pieds pour les détacher, puis procédez de la façon suivante:

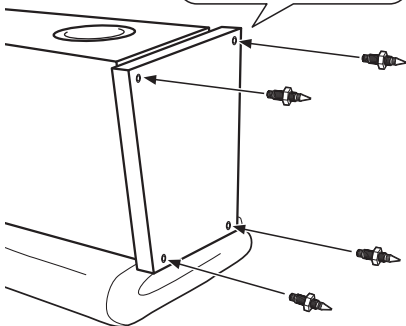
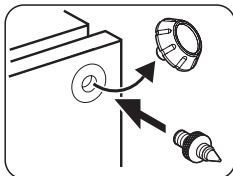
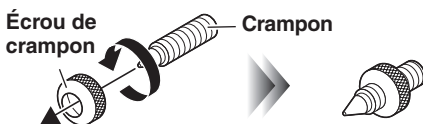

- 1 Posez l'enceinte sur le côté. Utilisez une couverture ou un coussin pour éviter les rayures.
- 2 Vissez un écrou de crampon sur chaque crampon mais laissez-le à l'extrémité du crampon.
- 3 Déposez les pieds et vissez les crampons dans les trous sous l'enceinte.
- 4 Redressez l'enceinte à l'endroit souhaité. Si nécessaire, ajustez la longueur du crampon en fonction de la profondeur du tapis en répétant les opérations mentionnées ci-dessus.
- 5 Lorsque le réglage de hauteur est terminé, serrez bien les écrous de crampons contre la base de la face inférieure de l'enceinte.

## Remarques

- Pour ce faire, demandez à une autre personne de tenir l'enceinte.
- Les extrémités des crampons peuvent rayer ou endommager le sol. Faites attention lorsque vous positionnez les enceintes.
- Les extrémités des crampons sont aigus. Lorsque vous ajustez la longueur des crampons, attention de ne pas vous blesser.

# CONNEXION A VOTRE AMPLIFICATEUR

Ce système d'enceintes peut recevoir des connexions standards ou à deux fils. Avant de réaliser les connexions, assurez-vous que l'amplificateur est hors tension.

## ■ CONNEXIONS

Pour les connexions il faut se procurer un cordon d'enceinte dans le commerce.



La taille et/ou la matière du cordon d'enceinte a un effet sur la qualité du son. C'est pourquoi il est conseillé de se procurer un cordon d'enceinte de grande qualité pour tirer le meilleur parti de cette enceinte.

## Remarques

- Connectez les prises (+) de l'amplificateur et des enceintes en utilisant un fil du câble. Connectez les prises (-) de l'amplificateur et des enceintes en utilisant l'autre côté du câble.
- Connectez une enceinte aux prises gauche (L) de votre amplificateur et l'autre enceinte aux prises droite (R), en faisant attention de ne pas inverser les polarités (+, -). Si l'une des enceintes a ses polarités inversées, le son ne sera pas naturel et manquera de graves.
- Si vous utilisez un amplificateur dont la puissance de sortie nominale est supérieure à la puissance d'entrée nominale de l'enceinte, veillez à ne pas dépasser l'entrée maximale de l'enceinte.
- L'enceinte peut être endommagée si certains sons sont produits à volume élevé en continu. Par exemple, si les ondes sinusoïdales d'un disque test, les graves d'instruments électroniques, etc. sont fournis sans interruption, ou si le stylet d'une platine tourne-disque touche la surface d'un disque, réduisez le niveau sonore pour éviter d'endommager l'enceinte.
- Veuillez vous référer au mode d'emploi fourni avec votre amplificateur ou récepteur.

Pour faire la connexion:

- 1 Desserrer le bouton.
- 2 Retirez 15 mm de la gaine isolante à l'extrémité de chaque câble d'enceinte et torsadez proprement et fermement les fils exposés.

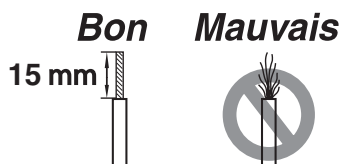

- 3 Insérer le câble dénudé dans l'orifice.
- 4 Serrer le bouton pour fixer solidement le câble.
- 5 Vérifier la solidité de la connexion en tirant légèrement sur le câble au niveau de la borne.

## Remarques

- Ne pas laisser les câbles dénudés entrer en contact les uns avec les autres. Cela risquerait d'endommager l'enceinte et/ou l'amplificateur.
- Ne pas insérer le revêtement isolant dans l'orifice. Cela risquerait d'empêcher la reproduction du son.

## <Connexion standard>

Prises d'enceinte sur l'amplificateur

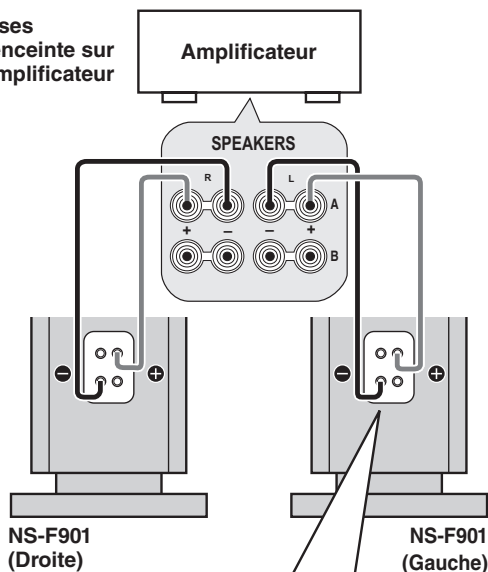

Laisser les cavaliers en place lors de la connexion

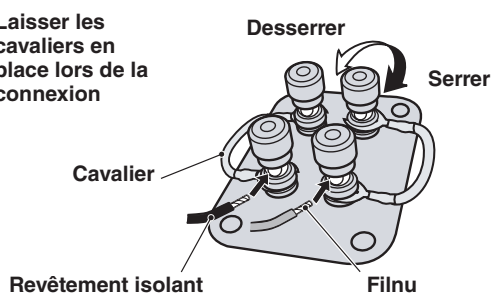

## <Connexion à deux fils>

### Retirer les cavaliers avant la connexion.

Pour connecter les enceintes aux prises de sortie de l'amplificateur, deux paires de câbles, un pour l'enceinte tweeter/moyens et l'autre pour l'enceinte de graves sont utilisés au lieu de la connexion standard. Ce type de connexion réduit la distorsion de modulation causée par la résistance électrique des câbles et le courant d'attaque des enceintes. En conséquence, une qualité de son plus pure peut être obtenue.

Pour utiliser une connexion à deux fils, retirez d'abord les plaques de court-circuit des prises, puis connectez l'enceinte tweeter/moyens et l'enceinte de graves séparément en utilisant deux paires de câbles.

### Si l'amplificateur n'a qu'un jeu de bornes de sortie d'enceinte

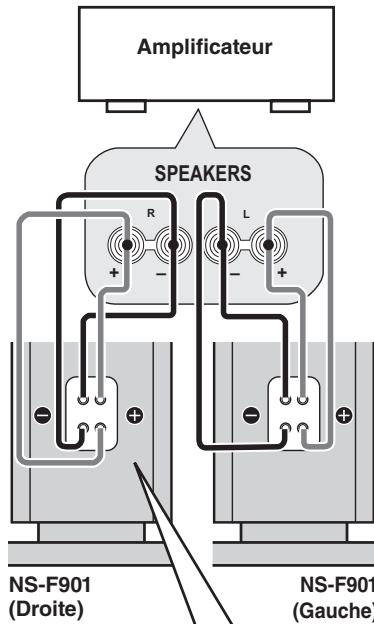

### Si l'amplificateur a deux jeux de bornes de sortie d'enceinte

Les deux systèmes d'enceintes, **SPEAKERS A** et **B** doivent être choisis.

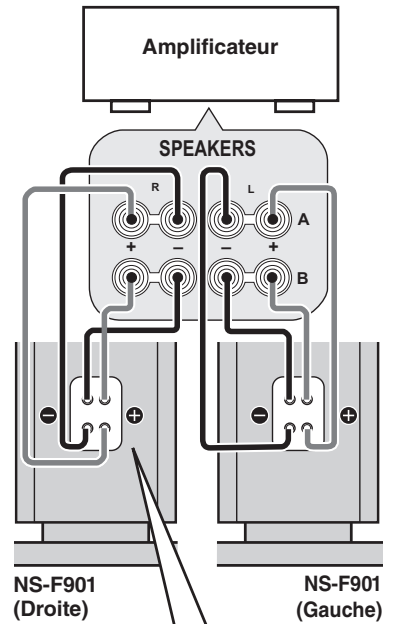

### Retirer les cavaliers avant la connexion.

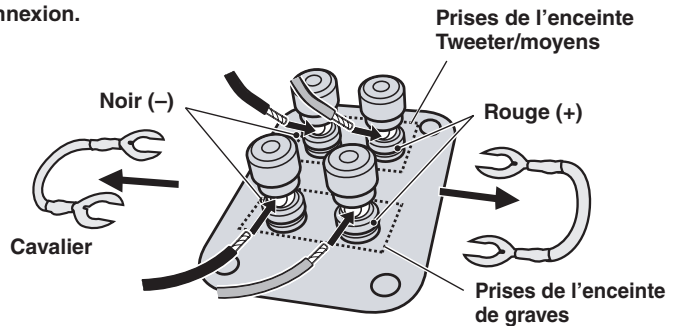

### Lorsqu'une fiche banane est utilisée

- 1 Serrer le bouton de la borne.
- 2 Insérer simplement la fiche banane dans la borne.

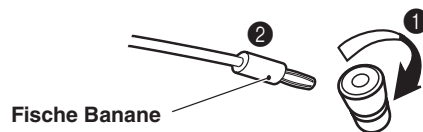

## FIXATION DE LA GRILLE

L'enceinte et la grille sont emballés séparément. Pour fixer la grille, aligner les six saillies (à aimants) sur le dos de la grille sur les six tenons correspondants.

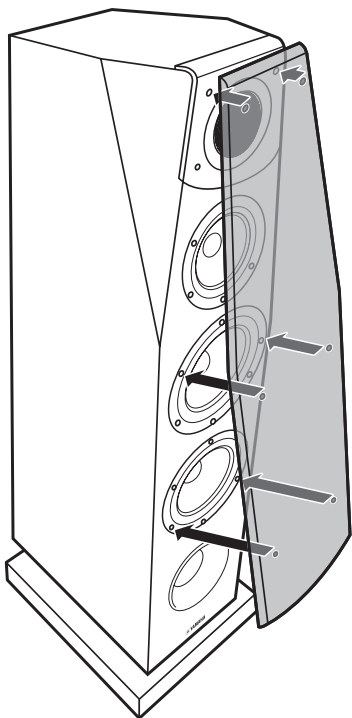

### Remarques

- Quand la grille est retirée, faites attention de ne pas toucher les haut-parleurs avec vos mains ou avec des outils.
- Le dos de la grille comporte des aimants. Après avoir retiré la grille, ne pas la placer près d'objets susceptibles d'être affectés par des aimants tels que téléviseurs, horloges, cartes magnétiques, disquettes, etc. lorsqu'elle n'est pas utilisée.

## CARACTERISTIQUES TECHNIQUES

Type.....Système d'enceinte bass reflex 3 voies  
blindage non magnétique  
Pilote.....Woofer à cône de 16 cm x 2  
Médium à cône de 13 cm  
Tweeter à dôme en aluminium de 3 cm  
Impédance nominale..... 6  $\Omega$   
Réponse en fréquence.....32 Hz à 50 kHz (-10 dB)  
à 100 kHz (-30 dB)  
Puissance d'entrée nominale ..... 50 W  
Puissance d'entrée maximale ..... 200 W  
Sensibilité ..... 89 dB/2,83 V/m  
Fréquence de transfert..... 450 Hz, 3,5 kHz  
Dimensions (L x H x P)  
Pieds compris .....270 x 1060 x 425 mm  
Poids..... 30,7 kg

- Les spécifications sont sujettes à changement sans notification pour amélioration des performances du produit.
- Faites attention de ne pas dépasser les valeurs de la puissance d'entrée données ci-dessus.

### Français

#### Information concernant la Collecte et le Traitement des déchets d'équipements électriques et électroniques.



Le symbole sur les produits, l'emballage et/ou les documents joints signifie que les produits électriques ou électroniques usagés ne doivent pas être mélangés avec les déchets domestiques habituels.

Pour un traitement, une récupération et un recyclage appropriés des déchets d'équipements électriques et électroniques, veuillez les déposer aux points de collecte prévus à cet effet, conformément à la réglementation nationale et aux Directives 2002/96/EC.

En vous débarrassant correctement des déchets d'équipements électriques et électroniques, vous contribuerez à la sauvegarde de précieuses ressources et à la prévention de potentiels effets négatifs sur la santé humaine qui pourraient advenir lors d'un traitement inapproprié des déchets.

Pour plus d'informations à propos de la collecte et du recyclage des déchets d'équipements électriques et électroniques, veuillez contacter votre municipalité, votre service de traitement des déchets ou le point de vente où vous avez acheté les produits.

#### [Information sur le traitement dans d'autres pays en dehors de l'Union Européenne]

Ce symbole est seulement valable dans l'Union Européenne. Si vous souhaitez vous débarrasser de déchets d'équipements électriques et électroniques, veuillez contacter les autorités locales ou votre fournisseur et demander la méthode de traitement appropriée.

# ZUR BEACHTUNG

## Lesen Sie diese Informationen, bevor Sie die Lautsprecher verwenden.

- Bitte lesen Sie diese Bedienungsanleitung sorgfältig durch, um sich gründlich mit dem Gerät vertraut zu machen. Heben Sie die Bedienungsanleitung auf, um auch später noch nachschlagen zu können.
- Die Lautsprecher an einem kühlen, trockenen und sauberen Platz aufstellen – entfernt von Fenstern, Wärmequellen, Erschütterungen, Staub, Feuchtigkeit und Kälte. Entfernt von elektrischen Störquellen (Transformatoren, Motoren) aufstellen. Die Lautsprecher dürfen keinem Regen oder Feuchtigkeit ausgesetzt werden, um elektrische Schläge und Feuer zu vermeiden.
- Um zu verhüten, daß sich die Lautsprechergehäuse verziehen oder verfärben können, müssen die Lautsprecher an einem vor direkter Sonneneinstrahlung geschützten Ort aufgestellt werden und dürfen keiner übermäßiger Luftfeuchtigkeit ausgesetzt werden.
- Nicht die folgenden Gegenstände auf die Lautsprecher stellen: Glas, Porzellan o.ä.  
Wenn Glas o.ä. durch Vibrationen herunterfällt und zerbricht, besteht die Gefahr von Verletzungen.  
Brennende Kerzen o.ä.  
Wenn eine Kerze durch Vibrationen herunterfällt, besteht die Gefahr von Bränden oder Verletzungen.  
Gefäße mit Wasser  
Wenn ein Gefäß mit Wasser durch Vibrationen herunterfällt, besteht die Gefahr von Schäden an den Lautsprechern und/oder elektrischen Schlägen.
- Stellen Sie die Lautsprecher nicht dort auf, wo Wassertropfen usw. in die Lautsprecher gelangen können. Dadurch kann ein Brand, ein Lautsprecherschaden und/oder Personenschäden verursacht werden.
- Stellen Sie die Lautsprecher nicht dort auf, wo sie leicht umfallen oder wo Gegenstände auf sie fallen könnten. Ein stabiler Aufstellungsort trägt auch zu einer besseren Tonwiedergabe bei.
- Falls die Lautsprecher im gleichen Gestell wie der Plattenspieler aufgestellt werden, können Rückkopplungen auftreten.
- Stecken Sie niemals eine Hand oder einen Gegenstand in die Öffnung an der Vorderseite des Lautsprechers, weil hierdurch Verletzungen und/oder Geräteschäden am Lautsprecher verursacht werden könnten.
- Halten Sie zum Anheben den Lautsprecher nicht an dieser Öffnung, weil hierdurch Verletzungen und/oder Geräteschäden am Lautsprecher verursacht werden könnten.
- Bei Auftreten von Tonwiedergabeverzerrungen müssen Sie den Lautstärkepegel mit dem Lautstärkeregler des Verstärkers reduzieren. Der Verstärker darf nicht im Bereich betrieben werden, in dem der Frequenzgang beschnitten wird, weil sonst die Lautsprecher beschädigt werden können.
- Wenn Sie einen Verstärker verwenden, dessen Nennleistung überhalb der Belastbarkeit der Lautsprecher liegt, so darf die Belastbarkeitsgrenze der Lautsprecher niemals überschritten werden.
- Zur Reinigung keine chemischen Lösungsmittel verwenden, weil dadurch die Gehäuseoberfläche beschädigt werden kann. Mit einem sauberen, trockenen Tuch reinigen.
- Versuchen Sie weder die Lautsprecher zu modifizieren noch zu reparieren. Kontaktieren Sie einen qualifizierten YAMAHA-Kundendienst, wenn eine Reparatur erforderlich sein sollte. Das Gehäuse darf unter keinen Umständen geöffnet werden.
- Da dieses Gerät schwer ist, sind zwei Personen zum sicheren Transport erforderlich.
- **Richtige Aufstellung und richtiger Anschluß gehört zur Verantwortung des Anwenders. YAMAHA kann keine Verantwortung für Unfälle oder Schäden übernehmen, die durch unsachgemäße Aufstellung oder falsches Anschließen der Lautsprecher verursacht werden.**

### Pflege des Lautsprechers

Wischen Sie die Oberfläche mit einem weichen, trockenen Tuch, um das glänzende Finish zu erhalten. Vermeiden Sie zum Schutz des Finish den Kontakt mit chemischen Lösungsmitteln wie Alkohol, Benzin, Verdunner oder Insektizid. Verwenden Sie außerdem keine mit Wasser oder chemischen Lösungsmitteln befeuchteten Tücher. Schützen Sie den Lautsprecher ggf. mit einer Plastiktüte oder -abdeckung. Anderenfalls konnte das Finish abblättern oder verblassen bzw. das Tuch anhaften. Yamaha empfiehlt die Verwendung eines (getrennt erhältlichen) Yamaha Unicon Tuchs.

## MERKMALE

- **Typ: 3-Weg, 4-Lautsprecher Boden-Towerbox für Hauptkanäle.**
- **Tieftöner: Doppelter 16 cm A-PMD-Konus, Mitteltöner: 13 cm A-PMD-Konus, Hochtöner: 3 cm Aluminium-Dome.**

# POSITIONIEREN DER LAUTSPRECHER

## ■ Verwendung als 2-Kanal-Stereolautsprecher

Wenn die Lautsprecher in Richtung Hörposition leicht angewinkelt aufgestellt werden, wird ein besseres Stereo-Klangbild erhalten.

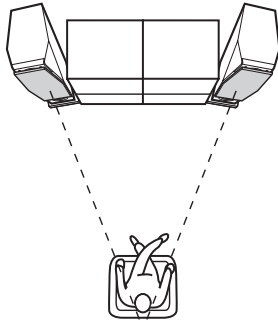

## ■ Verwendung als Frontlautsprecher innerhalb eines Mehrkanal-Systems

Stellen Sie die Lautsprecher auf beiden Seiten des Fernsehgerätes auf. Die Position der Lautsprecher ist hier von großer Wichtigkeit, da dies auf die Gesamt-Tonqualität des Mehrkanal-Systems einen entscheidenden Einfluss hat. Stellen Sie die Lautsprecher je nach Hörposition anhand der im Lieferumfang des Verstärkers enthaltenen Bedienungsanleitung auf.

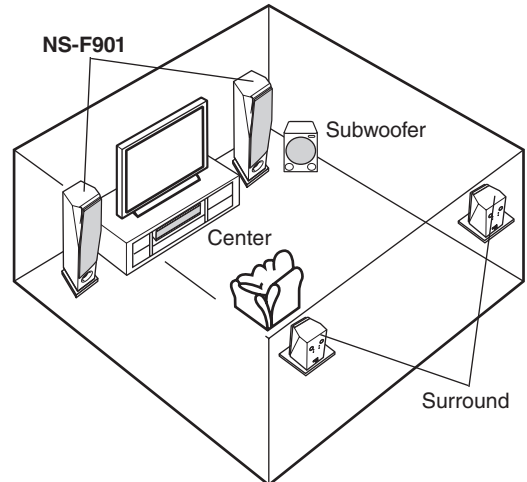

# VORSICHTSHINWEISE FÜR DIE AUFSTELLUNG

Der Lautsprecher ist so konstruiert, daß sich sein Hauptgewicht in seinem oberen Bereich befindet; aus diesem Grunde ist er anfällig für ein Umkippen, wenn nicht die notwendige Sorgfalt bei der Absicherung seiner Stabilität aufgewandt wird. Falls der Lautsprecher umkippt, könnte dies zu einer Beschädigung des Lautsprechers oder zu Personenschäden (sogar mit Todesfolge) führen und/oder persönliches Eigentum könnte Schaden nehmen.

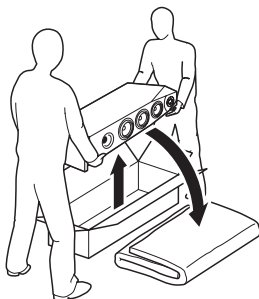

## Zur sicheren und ordnungsgemäßen Verwendung des Lautsprechers:

- Stellen Sie den Lautsprecher an einem Ort auf, der solide, eben, glatt und niedrig (in bezug auf den Boden) ist.
- Wenn Sie den Lautsprecher bewegen oder Gegenstände an seiner Seite anlehnen, achten Sie bitte darauf, daß Sie die Seite des Lautsprechers nicht anschieben oder Druck darauf ausüben.
- Setzen Sie sich nicht auf den Lautsprecher und platzieren Sie keinerlei Gegenstände darauf.
- Entfernen Sie nicht die Gestelle, die auf der Unterseite des Lautsprechers befestigt sind, da dies durch ein eventuelles Umkippen des Lautsprechers zu ernsthaften Verletzungen führen könnte.

Vibrationen oder Stöße, die mit Erdbeben in Zusammenhang stehen, und andere Erscheinungen oder Aktivitäten könnten dazu führen, daß der Lautsprecher umfällt. Aus Sicherheitsgründen wird deshalb empfohlen, im Handel erhältliche Produkte zu verwenden, die die Stabilität des Lautsprechers erhöhen (beispielsweise Metallpasssen oder Ketten etc.).

## Hinweise

- Lassen Sie sich von einer anderen Person helfen.
- Achten Sie darauf, die Oberfläche des Lautsprechers nicht zu verkratzen.
- Keine seitliche Kraft auf den Lautsprecher ausüben; andernfalls könnte dieser umkippen, beschädigt werden oder Verletzungen verursachen.
- Befestigen Sie lose Lautsprecherkabel am Boden, um Stolperunfälle zu vermeiden.



- Wenn sich eine Box zu nahe bei einem Fernseher mit Bildröhre befindet, wird eventuell dessen Bild gestört. Umgekehrt könnte er einen Brummtönen erzeugen. Wenn das bei Ihnen der Fall ist, müssen Sie die Boxen mindestens 20 cm vom Fernseher entfernt aufstellen. Bei Fernsehern mit LCD- oder Plasmabildschirm tritt dieses Problem nicht auf.

## ZUBEHÖR



Dorn x 4



Mutter x 4

Die Beine bieten eine Einstellfunktion, die es Ihnen erlaubt, die Lautsprecherhöhe genau zu justieren. Wenn der Lautsprecher auf dem Boden scheidert, stellen Sie die Länge der Beine durch Drehen ein. Lockern Sie die Beine nicht zu sehr. Andernfalls könnten sie sich lösen.

### Hinweise

Die Bespannung ist vom Lautsprecher getrennt und separat verpackt. Achten Sie darauf, sie nicht zu verlieren.

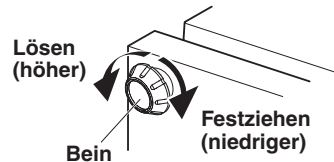

### Befestigung der Spitzfüße

Bei Versand ab werk sind die Beine dem Lautsprecher beigelegt. Bei Verwendung der mitgelieferten Spitzfüße nehmen Sie bitte zuerst die Beine ab.

Wenn Sie die Lautsprecher auf einem dicken Teppich aufstellen, können Sie die Beine durch die Spitzfüße ersetzen, um die Standfestigkeit zu erhöhen und die Klangqualität zu verbessern. Nehmen Sie die Beine durch Drehen ab und führen dann die folgenden Schritte aus:

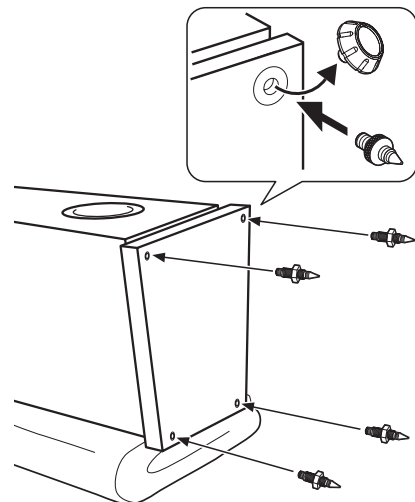
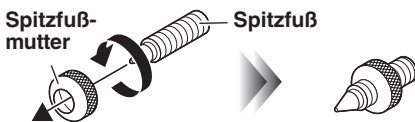

- 1 Legen Sie den Lautsprecher auf den Boden. Verwenden Sie eine Decke oder ein Kissen, um Kratzer zu vermeiden.
- 2 Schrauben Sie jeden Spitzfuß in eine Spitzfußmutter, so dass die Mutter in der Nähe der Spitze des Spitzfußes bleibt.
- 3 Nehmen Sie die Beine ab und schrauben die Spitzfüße in die Löcher an der Unterseite des Lautsprechers.
- 4 Stellen Sie die Lautsprecher an der gewünschten Stelle in aufrechter Position auf. Wenn erforderlich stellen Sie die Länge des Spitzfußes entsprechend der Dicke des Teppichs ein, indem Sie die obigen Schritte wiederholen.
- 5 Nach der Längeneinstellung ziehen Sie die Spitzfußmutter gut am Sockel an der Unterseite des Lautsprechers fest.

### Hinweise

- Es muss eine andere Person zum Abstützen anwesend sein.
- Die Spitzen der Spitzfüße können den Fußboden zerkratzen oder beschädigen. Seien Sie beim Aufstellen der Lautsprecher vorsichtig.
- Die Spitzen der Spitzfüße sind scharf. Wenn Sie die hervorstehende Länge der Spitzfüße einstellen, achten Sie darauf, nicht Ihre Finger zu verletzen.

# ANSCHLUSS AN DEN VERSTÄRKER

Diese Lautsprecheranlage kann sowohl auf konventionelle Weise als auch unter Verwendung eines Doppelkabels angeschlossen werden, Bevor Anschlüsse vorgenommen werden, vergewissern Sie sich, daß der Verstärker ausgeschaltet ist.

## ■ ANSCHLÜSSE

Sie benötigen ein im Fachhandel erhältliches Lautsprecherkabel.



Die Größe und/oder das Material eines Lautsprecherkabels beeinflusst die Klangqualität. Deshalb empfehlen wir den Kauf eines hochwertigen Lautsprecherkabels, um die Leistung dieser Einheit zu betonen.

### Hinweise

- Die (+)-Klemmen an Verstärker und Lautsprecher mit der einen Kabelader verbinden. Die (-)-Klemmen dieser beiden Komponenten mit der anderen Kabelader verbinden.
- Einen der Lautsprecher mit den linken Klemmen (L) des Verstärker verbinden, dann den anderen Lautsprecher an den mit (R) gekennzeichneten Klemmen anschließen, wobei unbedingt darauf geachtet werden muß, daß die Polarität nicht vertauscht wird (+, -). Wenn einer der Lautsprecher mit inkorrekt polarität angeschlossen wird, hat dies Klangverzerrungen und ein zu schwaches Baßsignal zur Folge.
- Wenn Sie einen Verstärker verwenden, dessen Nennleistung oberhalb der nominellen Aufnahmeleistung des Lautsprechers liegt, so darf die Belastbarkeitsgrenze des Lautsprechers niemals überschritten werden.
- Der Lautsprecher kann beschädigt werden, wenn bestimmte Töne mit sehr hohem Lautstärkepegel ausgegeben wird. Wenn z.B. Sinuswellen von einer Test-Disc, Basse von einem elektronischen Instrument usw. kontinuierlich ausgegeben werden oder wenn die Abtastnadel eines Plattenspielers die Plattenoberfläche berührt, stellen Sie den Lautstärkepegel niedriger, um Schaden an den Lautsprechern zu vermeiden.
- Bitte beachten Sie die mit dem Verstärker oder Receiver mitgelieferte Bedienungsanleitung.

### Anschluss:

- 1 Lösen Sie den Knopf.
- 2 Entfernen Sie 15 mm der Isolierung an jedem Ende des Kabels und verdrehen Sie die freiliegenden Adern sauber und eng miteinander, wie unten gezeigt.

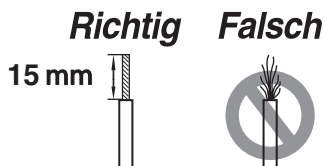

- 3 Führen Sie die bloßen Drähte in das Loch ein.
- 4 Ziehen Sie den Knopf wieder an und sichern Sie das Kabel.
- 5 Ziehen Sie leicht am Kabel, um zu kontrollieren, ob das Kabel fest angeschlossen ist.

### Hinweise

- Die bloßen Lautsprecherdrähte dürfen nicht miteinander in Berührung kommen, da dies den Lautsprecher oder den Verstärker oder auch beides beschädigen könnte.
- Setzen Sie nicht die Isolierungsbeschichtung in das Loch. Dabei kann es sein, dass kein Ton kommt.

### <Standard-Anschlüsse>

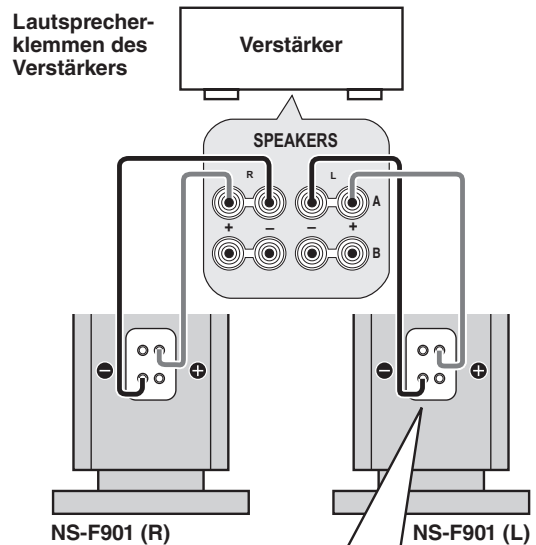

Beim Anschließen die Jumperkabel nicht abnehmen.

Lösen

Festziehen

Jumperkabel

Isolierungsbeschichtung

Abisolierter Draht

## <Anschlüsse mit Doppelkabel>

### Vor Anschließen die Jumperkabel abnehmen.

Hierbei werden zum Anschließen der Lautsprecher an den Ausgangsklemmen des Verstärkers anstelle der Standard-Anschlußmethode je zwei Kabelpaare für Woofer und Tweeter/Spannweitenmitte verwendet. Dies reduziert die Modulationsverzerrung, die durch den elektrischen Widerstand der Kabel und dem Treiberstrom der Lautsprecher verursacht wird. Bedingt durch den verringerten Widerstand wird eine verbesserte Klangwiedergabe erreicht.

Beim Anschließen der Doppelkabel müssen als erstes die Überbrückungsleisten von den Klemmen abgenommen werden; danach den Woofer und den Tweeter/die Spannweitenmitte mit Hilfe der beiden Kabelpaare am Verstärker anschließen.

Wenn Ihr Verstärker nur einen Satz von LautsprecherAusgangsklemmen hat.

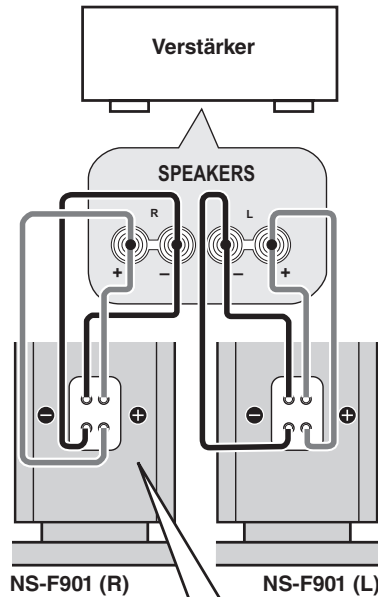

Wenn Ihr Verstärker zwei Sätze von LautsprecherAusgangsklemmen hat.

SPEAKERS A und B müssen werden.

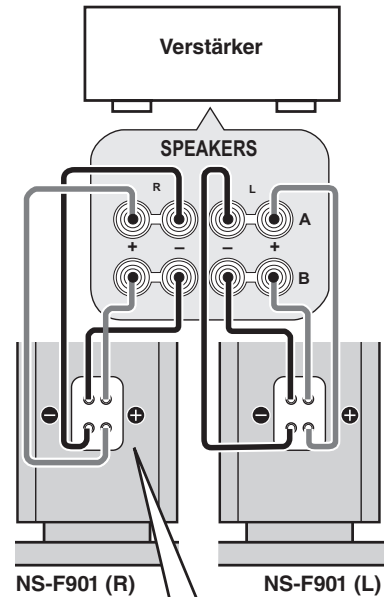

Vor Anschließen die Jumperkabel abnehmen.

Hochtöner (Tweeter)/  
Spannweitenmitte-  
Anschlußklemmen

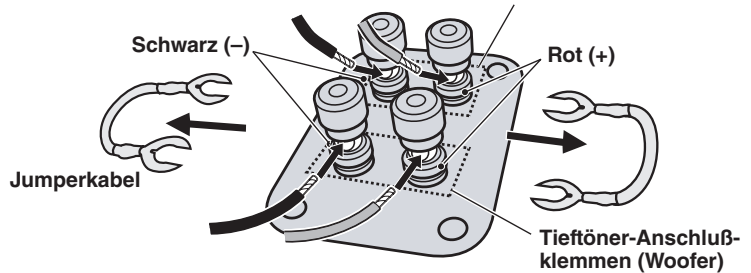

### Bei Benutzung eines Bananensteckers

- 1 Ziehen Sie den Anschlussklemmenknopf fest.
- 2 Stecken Sie einfach den Bananenstecker in den Anschluss.

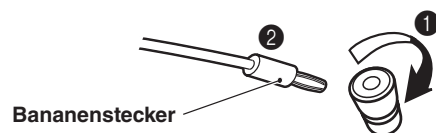

## ANBRINGEN DER FRONTBLENDE

Die Lautsprecherbox und die Frontblende sind separat verpackt. Zum Anbringen der Frontblende richten Sie die sechs Vertiefungen (Magneten) an der Rückseite der Frontblende mit den sechs entsprechenden Vorsprünge aus.

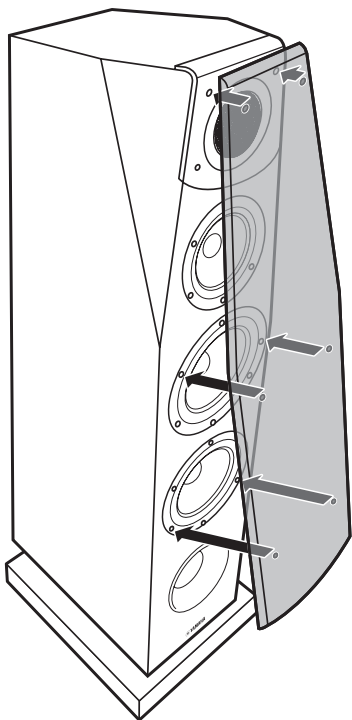

### Hinweise

- Bei abgenommener Blende darauf achten, daß die Lautsprecher nicht mit bloßen Händen berührt oder beim Hantieren mit Werkzeugen beschädigt werden.
- An der Rückseite der Frontblende befinden sich Magnete. Platzieren Sie die Frontblende nicht nahe an Gegenständen, die durch Magnete beeinflusst werden, wie Fernsehgeräte, Uhren, Magnetkarten, Disketten usw. wenn sie nicht verwendet wird.

## TECHNISCHE DATEN

Typ.....	3-Weg-Bassreflex-Lautsprechersystem ohne magnetische Schirmung
Treiber .....	16 cm Konus-Tieftöner x 2 13 cm Konus-Mitteltöner 3 cm Aluminium-Dome-Höchtöner
Nennimpedanz.....	6 Ω
Frequenzgang .....	32 Hz bis 50 kHz (-10 dB) bis 100 kHz (-30 dB)
Nenneingangsleistung .....	50 W
Maximale Eingangsleistung .....	200 W
Kennschalldruckpegel .....	89 dB/2,83 V/m
Übergangsfrequenz .....	450 Hz, 3,5 kHz
Abmessungen (B x H x T) Einschließlich Ständer .....	270 x 1060 x 425 mm
Gewicht .....	30,7 kg

- Die technischen Daten können im Zuge der Weiterentwicklung des Produkts ohne vorherige Ankündigung geändert werden.
- Darauf achten, daß die oben angegebenen Eingangswerte nicht überschritten werden.

## Deutsch

### Verbraucherinformation zur Sammlung und Entsorgung alter Elektrogeräte



Befindet sich dieses Symbol auf den Produkten, der Verpackung und/oder beiliegenden Unterlagen, so sollten benutzte elektrische Geräte nicht mit dem normalen Haushaltsabfall entsorgt werden. In Übereinstimmung mit Ihren nationalen Bestimmungen und den Richtlinien 2002/96/EC, bringen Sie alte Geräte bitte zur fachgerechten Entsorgung, Wiederaufbereitung und Wiederverwendung zu den entsprechenden Sammelstellen.

Durch die fachgerechte Entsorgung der Elektrogeräte helfen Sie, wertvolle Ressourcen zu schützen und verhindern mögliche negative Auswirkungen auf die menschliche Gesundheit und die Umwelt, die andernfalls durch unsachgerechte Müllentsorgung auftreten könnten.

Für weitere Informationen zum Sammeln und Wiederaufbereiten alter Elektrogeräte, kontaktieren Sie bitte Ihre örtliche Stadt- oder Gemeindeverwaltung, Ihren Abfallentsorgungsdienst oder die Verkaufsstelle der Artikel.

#### [Entsorgungsinformation für Länder außerhalb der Europäischen Union]

Dieses Symbol gilt nur innerhalb der Europäischen Union. Wenn Sie solche Artikel ausrangieren möchten, kontaktieren Sie bitte Ihre örtlichen Behörden oder Ihren Händler und fragen Sie nach der sachgerechten Entsorgungsmethode.

# PRECAUCION

## Antes de utilizar los altavoces lea lo siguiente.

- Lea cuidadosamente este manual para obtener el mejor rendimiento posible. Manténgalo en un lugar seguro para utilizarlo como referencia en el futuro.
- Instale los altavoces en un lugar fresco, seco y limpio, alejado de ventanas, aparatos que produzcan calor, lugares con muchas vibraciones, polvo, humedad o frío. Evite aparatos que causen ruidos de zumbido (transformadores y motores). Para evitar incendios o descargas eléctricas, no exponga los altavoces a la lluvia o al agua.
- Para evitar que el exterior no se deforme o decolore, no instale los altavoces donde queden expuestos a los rayos del sol o humedad excesiva.
- No colocar los siguientes objetos en estos altavoces: Vidrio, porcelana, etc.  
Si el vidrio, etc. se cae por la vibración, puede provocar heridas.  
Una vela encendida, etc.  
Si la vela se cae por la vibración puede provocar un incendio y heridas.  
Un recipiente con agua  
Si el recipiente se cae por la vibración y el agua se derrama puede provocar un daño en los altavoces y/o puede recibir una descarga eléctrica.
- No coloque los altavoces en un lugar donde puedan caer objetos extraños como gotas de agua. Podría causarse un incendio, daños a los altavoces, y/o lesiones personales.
- No instale el altavoz en un lugar donde pueda golpearse y caerse o pueda recibir el impacto de un objeto que caiga encima. Un lugar estable también producirán sonidos mejores.
- Si se instala los altavoces en el mismo estante o mueble que el giradiscos puede provocar una realimentación del sonido.
- No ponga una mano o un objeto extraño dentro del puerto localizado en la parte delantera del altavoz debido a que esto puede causar lesiones personales y/o daños al altavoz.

- Cuando transporte el altavoz no lo sujete por el orificio ya que puede provocar heridas y/o daños al altavoz.
- Si se nota una distorsión del sonido, baje el control de volumen del amplificador. No permita que su amplificador entre en "corte". Esto puede dañar los altavoces.
- Cuando utilice un amplificador con una potencia de salida nominal más alta que la potencia de entrada nominal de los altavoces, debe tener cuidado para no superar la entrada máxima de los altavoces.
- No limpie los altavoces con disolventes químicos porque podría dañarse el acabado. Utilice para la limpieza un paño limpio y seco.
- No intente modificar ni arreglar los altavoces. Póngase en contacto con el personal del servicio técnico de YAMAHA cuando necesite sus servicios. En ningún caso deberá abrirse la caja.
- Esta unidad es pesada y, por lo tanto, cuando tenga que ser trasladada, se necesitará que la lleven dos personas.
- **La instalación en un lugar seguro es responsabilidad del propietario.**  
**YAMAHA no se hace responsable por ningún accidente provocado por una instalación incorrecta de los altavoces.**

### Cuidados del altavoz

Para mantener impoluta la superficie satinada del acabado brillante, límpiela con un paño seco y suave. Para evitar dañar el acabado, no aplique disolventes químicos como el alcohol, bencina, disolventes, insecticidas, etc. No utilice tampoco un trapo húmedo o cualquier tipo de trapo que contenga disolventes químicos ni coloque una lámina de plástico o de vinilo encima del altavoz. Si lo hace, el acabado podría pelarse, el color desvanecerse o la lámina podría adherirse a la superficie.

# CARACTERÍSTICAS

- **Tipo: 4 altavoces de 3 vías de reflejo de graves de instalación vertical en el suelo.**
- **Woofers: doble cono A-PMD de 16 cm, Gama media: cono A-PMD de 13 cm, Baffle de agudos: bóveda de aluminio de 3 cm.**

# SITUACIÓN DE LOS ALTAVOCES

## ■ Empleo como altavoces estéreo de 2 canales

Se obtendrán mejores imágenes estéreo cuando se ponen los altavoces un poco girados hacia los oyentes.

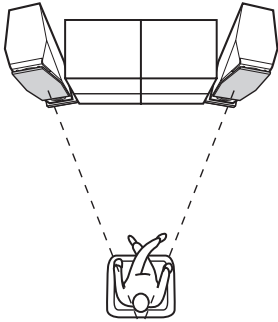

## ■ Utilización como altavoces delanteros en un sistema multicanal

Sitúe los altavoces a ambos lados del televisor. La situación de los altavoces es importante, porque controla toda la calidad del sonido en un sistema de canales múltiples. Sitúe los altavoces basándose en su posición de audición siguiendo los procedimientos del manual de instrucciones suministrado con su amplificador.

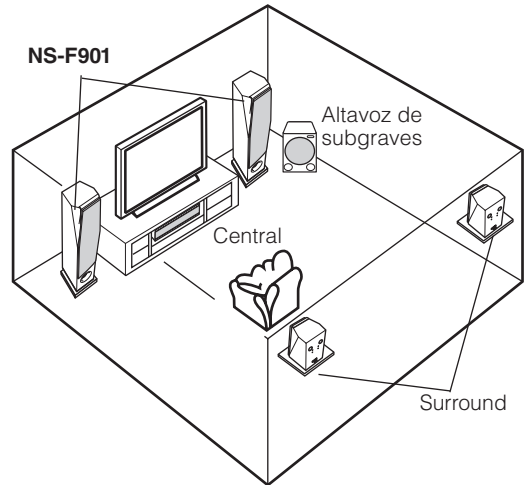

# PRECAUCIONES EN LA UBICACIÓN

El altavoz fue construido con la mayoría de su peso localizado en la parte superior, y es por esto susceptible a caerse si no se tiene el cuidado adecuado para asegurar su estabilidad. Si el altavoz se cae, se puede dañar o puede ser la causa de lesiones (o hasta la muerte) a personas y/o daños a propiedades personales.

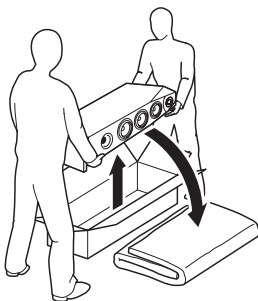
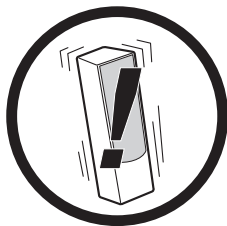

### Para un uso seguro y adecuado del altavoz:

- Coloque el altavoz en una ubicación que sea sólida, nivelada, lisa y baja (con respecto al piso).
- No empuje o aplique presión a los lados de los altavoces cuando los mueva, o apoye objetos sobre los costados de estos.
- No se siente ni coloque objetos en la parte superior de los altavoces.
- No quite los soportes fijados en la parte inferior del altavoz debido a que esto puede causar accidentes serios, resultado de la caída del altavoz.

Vibraciones o sacudidas asociadas con terremotos y otros fenómenos o actividades pueden causar que el altavoz se caiga.

Por razones de seguridad, se recomienda utilizar productos disponibles en el comercio que incrementan la estabilidad del altavoz (adaptadores de metal o cadenas, etc.).

### Notas

- Asegúrese de que otra persona lo sujete.
- Preste especial atención para evitar arañar la superficie del altavoz.
- Asegúrese de no ejercer fuerza en el lado del altavoz; de lo contrario, puede caerse y provocar daños materiales y lesiones personales.
- Fije los cables del altavoz al suelo para evitar tropiezos y accidentes.
- Si sitúa los altavoces demasiado cerca de un televisor TRC, afectarán al color de la imagen o provocarán un zumbido. En ese caso, aleje los altavoces del televisor como mínimo 20 cm. Esto no sucede con los televisores de plasma o LCD.

# ACCESORIO SUMINISTRADO



Espiga x 4



Tuerca x 4

Las patas se caracterizan por una función de ajuste que permite regular con precisión la altura del altavoz. Si el altavoz traquetea en el piso, ajuste la longitud de las patas girándolas. No afloje demasiado las patas. De lo contrario, podrían desprenderse.

## Nota

La rejilla está separada del altavoz y embalada por separado. Tenga cuidado de no perderla.

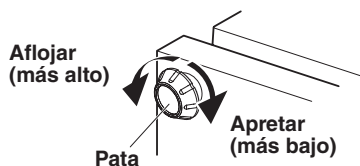

## Fijación de las espigas

En el momento del envío, las patas están fijadas al altavoz. Cuando utilice las espigas suministradas, retire en primer lugar las patas.

Si va a colocar el altavoz sobre una moqueta gruesa, podrá reemplazar las patas por las espigas para aumentar la estabilidad y mejorar la calidad del sonido. Retire las patas girándolas, y después realice los pasos siguientes:

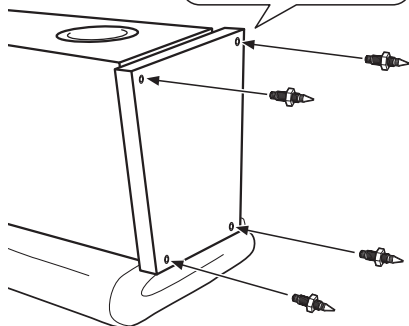
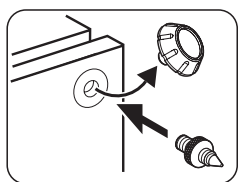

- 1 Tienda el altavoz en el suelo. Utilice una manta o un cojín para no arañarlo.
- 2 Atornille cada espiga en una tuerca de espiga de forma que la tuerca quede cerca de la punta de la espiga.
- 3 Retire las patas y atornille las espigas en los orificios de la parte inferior del altavoz.
- 4 Coloque el altavoz en la ubicación deseada en posición vertical. Si es necesario, ajuste la longitud de la espiga de acuerdo con la profundidad de la moqueta repitiendo los pasos mencionados arriba.
- 5 Cuando finalice el ajuste de la longitud, apriete firmemente la tuerca de espiga en la parte inferior del altavoz.

## Notas

- Pida a otra persona que le ayude.
- Las puntas de las espigas pueden rayar o dañar el material del piso. Tenga cuidado cuando ubique los altavoces.
- Las puntas de las espigas son agudas. Cuando ajuste la longitud saliente de las espigas, tenga cuidado de no dañarse los dedos.

# CONEXIONES CON EL AMPLIFICADOR

Este sistema de altavoces es apto para las conexiones estándar y de doble cable. Antes de realizar las conexiones, asegúrese de que el amplificador está apagado.

## ■ CONEXIONES

Necesita un cable de altavoz de venta en el comercio.



El tamaño y/o el material del cable del altavoz afecta a la calidad del sonido. Por lo tanto, le recomendamos adquirir uno de alta calidad para sacar el máximo provecho de esta unidad.

### Notas

- Conecte los terminales (+) en el amplificador y los altavoces utilizando un lado del cable. Conecte los terminales (-) en ambos componentes utilizando el otro lado del cable.
- Conecte un altavoz a las terminales izquierdas (L) de su amplificador, y otro altavoz a las terminales derechas (R), asegúrese de no invertir las polaridades (+, -). Si un altavoz se conecta con la polaridad invertida, el sonido no será natura y habrá ausencia de bajos.
- Cuando utilice un amplificador con una potencia de salida nominal mas alta que la potencia de entrada nominal del altavoz, debe tener cuidado para no superar la entrada maxima del altavoz.
- El altavoz puede dañarse si ciertos sonidos salen continuamente a gran nivel de volumen. Por ejemplo, si salen continuamente las ondas senoidales de un disco de prueba, sonidos de graves de instrumentos electronicos, etc., o cuando la aguja de un giradiscos toca la superficie del disco, reduzca el nivel del volumen para evitar que se dane el altavoz.
- Refierase al manual de instrucciones suministrado con el amplificador o el receptor.

### Como conectar:

- 1 Afloje el nudo.
- 2 Quite 15 mm de recubrimiento aislante en los extremos de cada cable del altavoz y tuerzalos con firmeza, tal como se indica a continuacion.

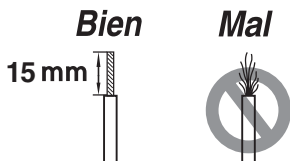

- 3 Introduzca el cable pelado en el agujero.
- 4 Apriete el nudo y fije los cables.
- 5 Tire ligeramente de los cables en el terminal para verificar que está firmemente conectado.

### Notas

- No deje que los cables pelados se toquen pues el altavoz o el amplificador o ambos se pueden dañar.
- No introduzca el recubrimiento aislante en el agujero. Puede que no salga el sonido.

## <Conexiones estándar>

Terminales de altavoces del amplificador

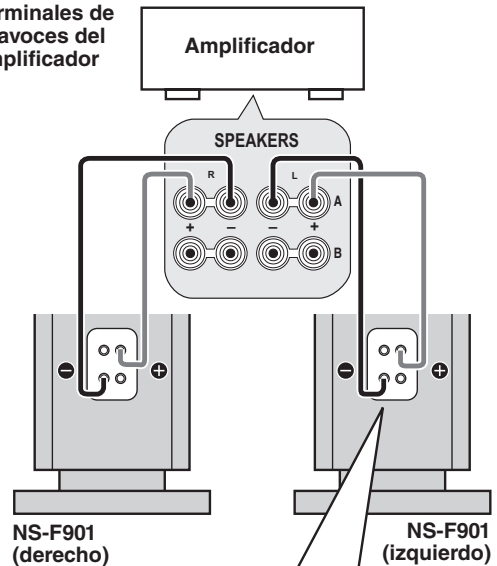

Deje los cables de puente en su lugar cuando haga la conexión.

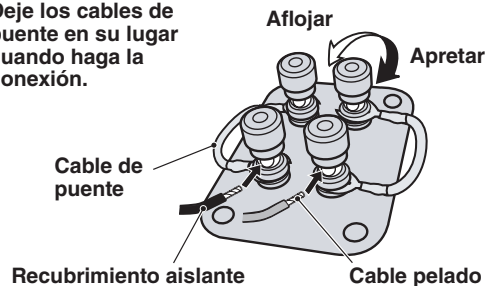



## <Conexiones de doble cable>

### Quite los cables de puente antes de hacer la conexión.

Para conectar el altavoz a las terminales de salida del amplificador, dos pares de cables para cada altavoz de graves y agudos/registro medio son utilizados en vez de conexiones estándar. Este tipo de conexión disminuye la distorsión de modulación causada por la resistencia eléctrica de los cables y la corriente circulante de los altavoces. Por lo tanto, se puede esperar una calidad de sonido pura.

Para utilizar conexiones de doble cable, retire primero las barras pequeñas de los terminales, y luego conecte el altavoz de graves y de agudos/registro medio al amplificador separadamente utilizando dos pares de cables.

### Quando su amplificador sólo tenga un juego de terminales de salida de altavoces.

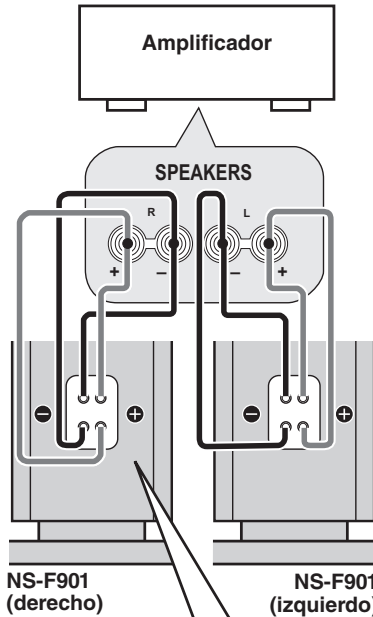

### Quando su amplificador tenga dos juegos de terminales de salida de altavoces.

Se deben seleccionar ambos **SPEAKERS A** y **B**.

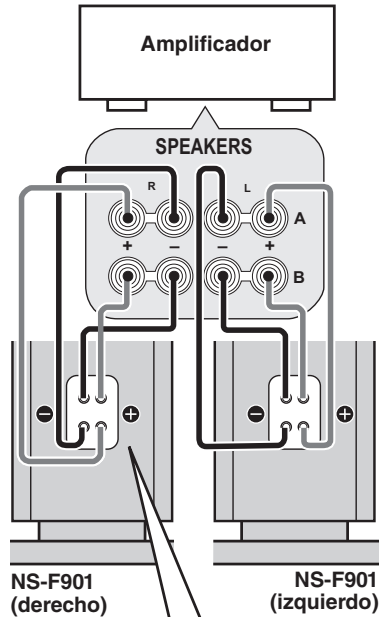

### Quite los cables de puente antes de hacer la conexión.

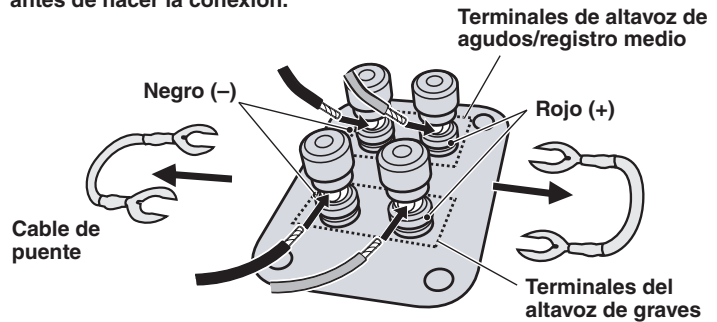

### Quando se utilice una clavija banana

- 1 Apriete el nudo del terminal.
- 2 Inserte la clavija banana en el terminal.

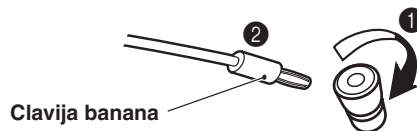

## FIJACIÓN DE LA CUBIERTA

El altavoz y la cubierta están embalados por separado. Para colocar la cubierta, alinee los seis salientes (imanes) del lateral trasero de la cubierta con las seis pinzas correspondientes.

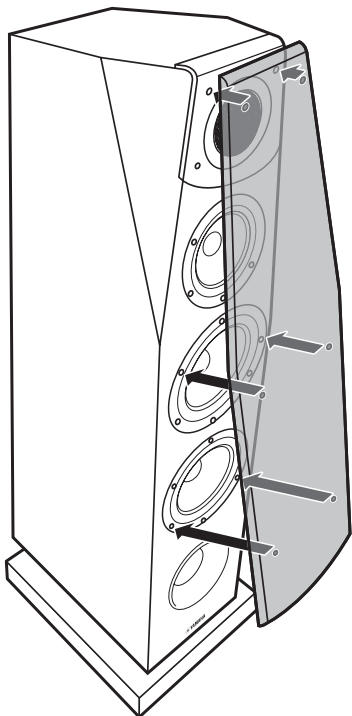

### Notas

- Cuando se extraiga la cubierta, tenga cuidado de no tocar la parte vibrante de los altavoces con las manos ni de ejercer fuerza excesiva con herramientas.
- En el lateral trasero de la cubierta hay unos imanes. Cuando no utilice la cubierta, no la ponga cerca de objetos que puedan resultar afectados por los imanes, como por ejemplo televisores, relojes, tarjetas magnéticas, disquetes, etc.

## ESPECIFICACIONES

Tipo..... Sistema de altavoz reflejo de grave de 3 vías  
tipo blindado no magnéticamente

Controlador..... Woofer de cono de 16 cm x 2  
Gama media de cono de 13 cm  
Bafle de agudos con bóveda de aluminio de 3 cm

Impedancia nominal..... 6  $\Omega$

Respuesta de frecuencias ..... 32 Hz a 50 kHz (-10 dB)  
a 100 kHz (-30 dB)

Potencia de entrada nominal ..... 50 W

Potencia de entrada máxima ..... 200 W

Sensibilidad..... 89 dB/2,83 V/m

Frecuencia de cruce ..... 450 Hz, 3,5 kHz

Dimensiones (An x Al x Prf)

Incluyendo soportes ..... 270 x 1060 x 425 mm

Peso..... 30,7 kg

- Especificaciones sujetas a cambios sin previo aviso debido a mejoras del producto.
- Deberá tenerse cuidado en no exceder los valores de potencia de entrada arriba indicados.

### Español

#### Información para Usuarios sobre Recolección y Disposición de Equipamiento Viejo



Este símbolo en los productos, embalaje, y/o documentación que se acompañe significa que los productos electrónicos y eléctricos usados no deben ser mezclados con desechos hogareños corrientes.

Para el tratamiento, recuperación y reciclado apropiado de los productos viejos, por favor lléveles a puntos de recolección aplicables, de acuerdo a su legislación nacional y las directivas 2002/96/EC.

Al disponer de estos productos correctamente, ayudará a ahorrar recursos valiosos y a prevenir cualquier potencial efecto negativo sobre la salud humana y el medio ambiente, el cual podría surgir de un inapropiado manejo de los desechos.

Para mayor información sobre recolección y reciclado de productos viejos, por favor contacte a su municipio local, su servicio de gestión de residuos o el punto de venta en el cual usted adquirió los artículos.

#### [Información sobre la Disposición en otros países fuera de la Unión Europea]

Este símbolo sólo es válido en la Unión Europea. Si desea deshacerse de estos artículos, por favor contacte a sus autoridades locales y pregunte por el método correcto de disposición.

# Меры предосторожности

## Прочитайте следующее перед началом использования динамика.

- Для достижения наилучшего воспроизведения внимательно прочтите эту инструкцию. Храните её в надёжном месте для дальнейшего использования.
- Установите динамик в прохладном, сухом, чистом месте - подальше от окон, источников тепла, источников сильной вибрации, пыли, влаги и холода. Избегайте источников гудения (трансформаторов, двигателей). Во избежание пожара или поражения электрическим током не оставляйте динамик под дождём и не подвергайте его контакту с водой.
- Для предотвращения деформации и изменения цвета корпуса динамика не подвергайте его воздействию прямых солнечных лучей и не используйте в помещениях с повышенной влажностью.
- Не устанавливайте следующие предметы на динамик:  
Стекло, фарфор и т.д.  
Если стекло упадёт из-за вибрации, то оно может нанести травму.  
Горящую свечу и т.д.  
Если свеча упадет из-за вибраций, это может привести к пожару и травмам.  
Емкость с водой  
Если ёмкость упадёт из-за вибрации и вода прольётся, это может привести к неисправности динамика, и Вы можете получить поражение электрическим током.
- Не размещайте динамик там, где на него могут попасть посторонние предметы, например, брызги воды. Это может стать причиной пожара, неисправности динамика или травмы.
- Не размещайте динамик там, где он может быть опрокинут или сбит падающим предметом. Устойчивое размещение также обеспечит наилучшее звучание.
- Размещение динамика на одной полке или стойке с проигрывающим устройством может привести к возникновению резонанса.
- Никогда не кладите руку или посторонний предмет в порт, расположенный сзади динамика, так как это может привести к травме или неисправности динамика.

- При перемещении динамиков не держите порт, так как это может привести к травмам и повреждению динамика.
- При возникновении искажения звука уменьшите уровень громкости на усилителе. Никогда не переводите динамик в режим «ограничение». Это может привести к неисправности динамика.
- При использовании усилителя с номинальной выходной мощностью выше номинальной мощности динамика, никогда не превышайте максимальный вход динамика.
- Не пытайтесь очистить динамик химическими растворителями, поскольку это может повредить отделку. Используйте для этого чистую сухую ткань.
- Не пытайтесь модифицировать или чинить динамик. Обратитесь к квалифицированному персоналу компании YAMANA при возникновении необходимости в какой-либо услуге. Ни при каких условиях не открывайте корпус устройства.
- Поскольку данное устройство является тяжёлым для его безопасной транспортировки необходимо участие двух человек.
- **Владелец несёт полную ответственность за безопасное размещение и установку устройства. Компания YAMANA не несет никакой ответственности за несчастные случаи, вызванные неправильным размещением или установкой динамиков.**

### Уход за акустической системой

Для поддержания блеска и чистоты полированной поверхности вытирайте ее мягкой сухой тканью. Во избежание повреждения отделки не применяйте такие химические составы, как спирт, бензин, растворители, средства от насекомых и т. д. Кроме того, не используйте влажную ткань и ткань, пропитанную химическими растворителями, и не кладите на колонку пластиковые или виниловые листы. В противном случае отделка может отслаиваться, цвет — блекнуть, а листы — прилипнуть к поверхности.

## СВОЙСТВА

- Тип 3 полосная фазоинверторная напольная акустическая система для основных каналов на 4 динамика.
- Низкочастотный динамик: Двойной 16 см A-PMD конического типа, среднечастотный: 13 см A-PMD конического типа, Высокочастотный: 3 см Алюминиевый купольного типа.

# УСТАНОВКА ДИНАМИКОВ

## ■ Использование в качестве двухканальных стереодинамиков

Для получения наилучшего стереозвучания, немного поверните динамики в сторону слушателей.

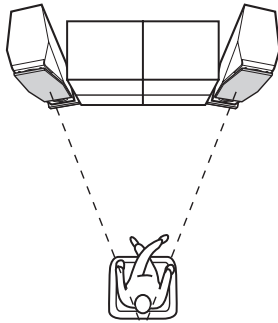

## ■ Использование в качестве фронтальных колонок в многоканальной системе

Разместите динамики по обе стороны телевизора. Размещение динамиков имеет важное значение, так как от него зависит общее качество звука многоканальной системы. Установите колонки в зависимости от месторасположения слушателей, следуя руководству по эксплуатации, поставляемому вместе с усилителем.

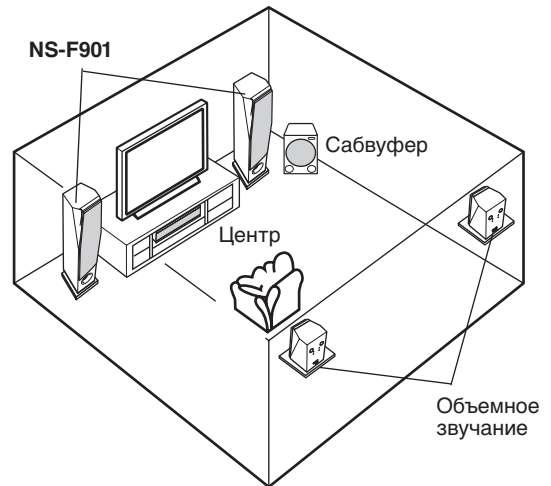

# МЕРЫ ПРЕДОСТОРОЖНОСТИ ПРИ РАЗМЕЩЕНИИ

Динамик сделан таким образом, что основной вес находится в его верхней части, поэтому при ненадлежащем уходе он может упасть. В случае падения динамик может прийти в неисправность или даже причинить травму (или стать причиной смерти) человеку и/или нанести вред имуществу владельца.

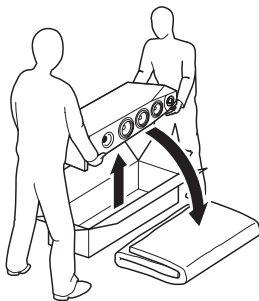
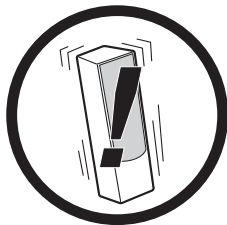

## Для безопасного и правильного использования динамика:

- Поместите динамик на твёрдую, ровную, гладкую и низкую (по отношению к полу) поверхность.
- Не толкайте и не давите на динамик при его перемещении и не прислоняйте предметы к динамику.
- Не садитесь и не кладите никакие предметы на крышку динамика.
- Не снимайте подставки, прикреплённые к нижней части динамика, так как это может привести к серьёзным последствиям в результате падения динамика.

Вибрации и толчки от землетрясений или других природных явлений могут стать причиной падения динамика. Из соображений безопасности рекомендуется использование коммерчески доступных продуктов, которые увеличивают устойчивость динамика (металлическая фурнитура или цепи и т.д.).

## Примечания

- Убедитесь в том, что другой человек поддерживает его.
- Постарайтесь не поцарапать динамик.
- Не давите на динамик, иначе он может упасть и прийти в неисправность или нанести травму человеку.
- Прикрепите провода к полу, чтобы не спотыкаться о них.
- Размещение колонок слишком близко к телевизору с электронно-лучевой трубкой может привести к ухудшению качества изображения или привести к появлению жужжания. В таком случае разместите колонки на расстоянии по крайней мере 20 см от телевизора. Данная проблема не является характерной для плазменных и ЖК-телевизоров.

# ПРИЛАГАЕМЫЕ ПРИНАДЛЕЖНОСТИ



Штырь x 4



Гайка x 4

Ножки можно регулировать, что позволяет точно настраивать высоту динамика. В случае дребезжания динамика на полу, отрегулируйте длину ножек, поворачивая их. Не выдвигайте ножки слишком сильно. В противном случае они могут отсоединиться.

## Примечание

Решётка снята с динамика и упакована отдельно. Постарайтесь не потерять её.

Ослабьте  
(выше)

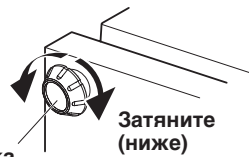

Ножка

Затяните  
(ниже)

## Установка шипов

При отгрузке ножки прикреплены к динамику. При использовании прилагаемых шипов, сначала снимите ножки. В случае установки динамика на толстом ковре можно заменить ножки шипами, чтобы увеличить устойчивость и улучшить качество звука. Отсоедините ножки, открутив их, а затем выполните следующие действия:

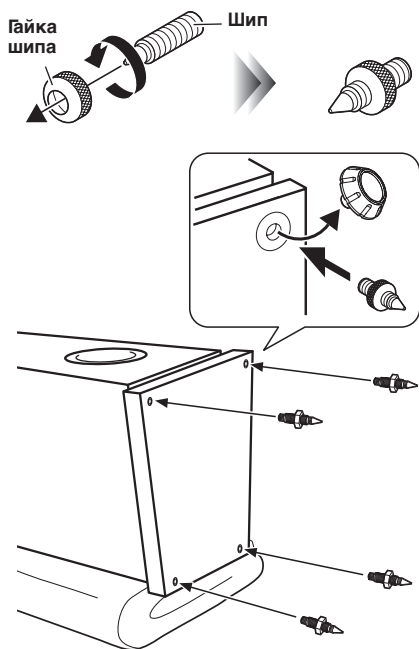

- 1 Положите динамик на полу. Чтобы не поцарапать покрытие корпуса, положите на опору одеяло или подушку.
- 2 Закрутите каждый шип в гайку шипа таким образом, чтобы гайка находилась поблизости конца шипа.
- 3 Открутите ножки и закрутите шипы в отверстия на нижней стороне динамика.
- 4 Расположите динамик в нужном месте в вертикальном положении. Повторяя вышеприведенные действия, в случае необходимости отрегулируйте длину шипа, чтобы она соответствовала толщине ковра.
- 5 Когда регулировка длины будет завершена, прочно затяните гайку шипа в основании на нижней стороне динамика.

## Примечания

- Воспользуйтесь помощью напарника.
- Концы шипов могут поцарапать или повредить покрытие пола. Соблюдайте осторожность при установке шипов.
- Концы шипов являются острыми. Во время регулировки длины выступающей части шипов соблюдайте осторожность, чтобы не поранить пальцы.

# ПОДКЛЮЧЕНИЕ К УСИЛИТЕЛЮ

Данная акустическая система обладает возможностью стандартного и би-проводного подключения. Перед подключением убедитесь, что усилитель выключен.

## ПОДКЛЮЧЕНИЯ

Вам необходим отдельно приобретаемый кабель динамика.



Размер и/или материал кабеля колонки отражается на качестве звучания. Поэтому, рекомендуется приобрести высококачественный кабель колонки для наилучшего срабатывания данного аппарата.

### Примечания

- Подключите разъёмы (+) на усилителе и динамиках, используя одну сторону кабеля. Подключите разъёмы (-) на обоих устройствах, используя другую сторону кабеля.
- Подключите один динамик к левым (L) разъёмам усилителя, а другой динамик к правым (R) разъёмам. Не перепутайте полярность (+, -). Если один динамик будет подключен с обратной полярностью, звук будет неестественным с пониженным уровнем нижних частот.
- При использовании усилителя с номинальной выходной мощностью выше номинальной мощности динамика, никогда не превышайте максимальный вход динамика.
- Динамик может быть повреждён при продолжительном воспроизведении определённых звуков на высоком уровне громкости.
- Например, при продолжительном воспроизведении синусоидальных волн от тестового диска, низкочастотных сигналов от электронных инструментов и т.д., или при соприкосновении пера проигрывателя с поверхностью диска, убавьте уровень звука для предотвращения динамика от повреждения.
- Посмотрите руководство по эксплуатации, прилагаемое к усилителю или приёмнику.

### Подключение кабелей:

- 1 Ослабьте ручку.
- 2 Срежьте 15 мм изоляции с обоих концов каждого кабеля и скрутите оголенные провода вместе аккуратно и плотно, как показано ниже.



- 3 Вставьте оголенный провод в отверстие.
- 4 Затяните ручку и зафиксируйте кабели.
- 5 Проверьте прочность соединения, попытавшись слегка вытянуть кабели из разъема.

### Примечания

- Не допускайте соприкосновения оголенных проводов разной полярности друг с другом, поскольку это может вызвать неисправность динамика, усилителя или обоих компонентов.
- Не вставляйте изоляционную оплётку в отверстие. Звук, возможно, не будет выводиться.

### <Стандартные подключения>

Разъёмы  
динамиков  
усилителя

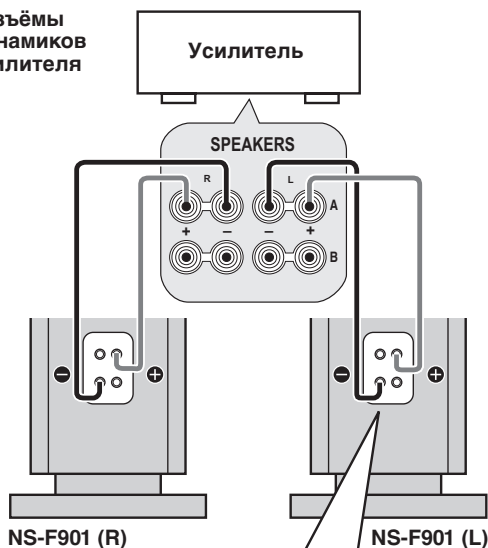

Оставьте соединительные кабели на месте при подключении.

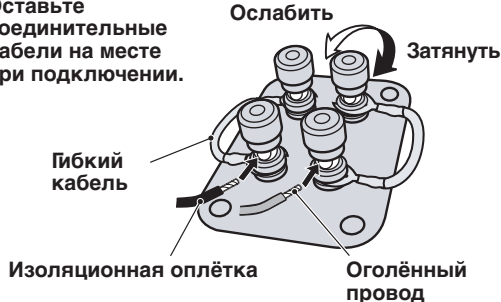

## <Би-проводные подключения >

Удалите гибкие кабели перед подключением. Для подключения динамика к выходным разъёмам усилителя две пары кабелей для каждого НЧ-динамика и ВЧ-динамика/среднего уровня используются вместо стандартных соединений. Данный вид подключения уменьшает искажение модуляции, вызванное электрическим сопротивлением кабелей и током возбуждения динамиков. Следовательно, чистое качество звука можно ожидать.

Для использования би-проводного подключения сначала удалите соединительные кабели от разъёмов, а затем подключите НЧ-динамик и ВЧ-динамик/среднего уровня к усилителю по отдельности с помощью двух пар кабелей.

При наличии у усилителя только одного набора разъёмов выхода динамика.

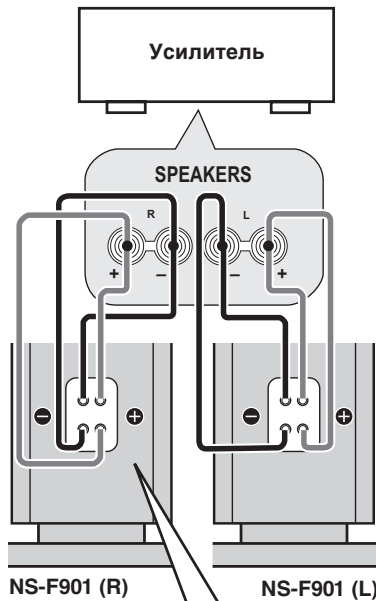

При наличии у усилителя двух наборов разъёмов выхода динамика.

Выбрать КОЛОНКИ А и В.

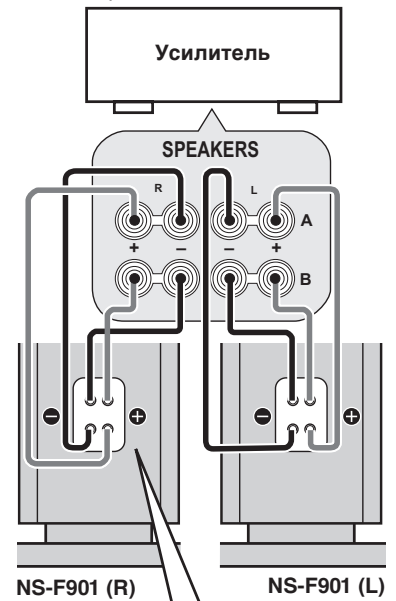

Удалить гибкие кабели перед подключением.

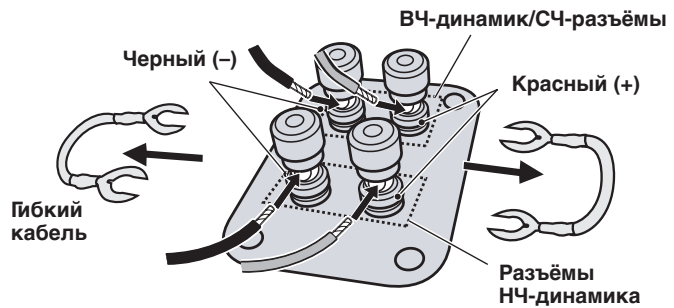

### Использование однополюсного штепселя

- 1 Затяните ручку разъема.
- 2 Просто вставьте однополюсный штепсель в разъем.

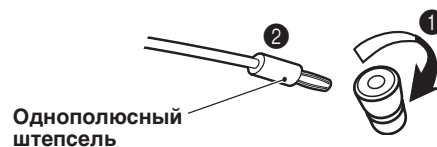

## ПРИСОЕДИНЕНИЕ РЕШЁТКИ

Динамик и решётка упакованы отдельно друг от друга. Чтобы прикрепить решётку, совместите шесть выступов (магнитов) на обратной стороне решётки с шестью соответствующими штифтами.

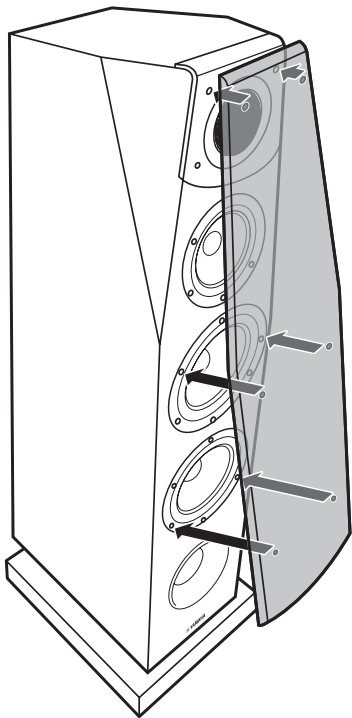

### Примечания

- При отсутствии крышки не касайтесь головок динамика руками и не прилагайте излишних усилий при использовании инструментов.
- С обратной стороны решётки расположены магниты. Не кладите решётку, когда не используете её, вблизи предметов, которые притягиваются магнитами, например телевизор, часы, магнитные карты, дискеты и т.д.

## ТЕХНИЧЕСКИЕ ХАРАКТЕРИСТИКИ

Тип.... 3-полосная фазоинверторная акустическая система с магнитным экранированием

Привод.....  
Низкочастотный громкоговоритель конического типа диаметром 16 см x 2  
Среднечастотный громкоговоритель конического типа диаметром 13 см  
Алюминиевый высокочастотный купольного типа диаметром 3 см

Импеданс..... 6  $\Omega$

Частотная характеристика.....32 Гц - 50 кГц (-10 дБ)  
до 100 кГц (-30 дБ)

Номинальная входная мощность ..... 50 Вт  
Максимальная входная мощность ..... 200 Вт

Чувствительность.....89 дБ/2,83 В/м

Частота разделения каналов..... 450 Гц, 3,5 кГц

Размеры (ШxВxГ)  
Включая подставки ..... 270 x 1060 x 425 мм

Вес .....30,7 кг .

- Технические характеристики могут быть изменены без предварительного уведомления в целях усовершенствования изделия.
- Не превышайте указанные выше значения входной мощности.



## 注意事项

### 操作本装置前敬请阅读。

- 为了得到最好的操作，请仔细阅读本使用说明书。请妥善保存本说明书，以备以后查阅。
- 请在凉爽、干燥、清洁的地方安装本装置。应远离窗口、热源，避免在振动过大、灰尘过多、湿气过重和温度过低的地方使用，以及远离喻声声源（变压器及马达）。为了避免火灾或电击的危险，请勿将本装置暴露于雨水或湿气中。
- 为了避免外壳翘曲或退色，不要将扬声器置于直射日光之下或过于潮湿的环境。
- 在本机之上，请不要堆放以下物品：  
玻璃、陶瓷等。  
如果玻璃等因振动而倒下和打碎，有可能使人体受到伤害。  
燃烧的蜡烛等。  
如果蜡烛因振动而倒下，有可能引起火灾和使人体受到伤害。  
装有水的容器。  
如果容器因振动而倒下或水溢出来，有可能使装置受到损坏，并引起触电。
- 请勿将本装置放置在有异物例如水滴落下的地方，否则可能导致火灾，破坏装置和/或使人体受到伤害。
- 不要把扬声器放置在有可能被撞翻或被其他落体击中的地方。安定的放置场所是好音质的必需条件。
- 将扬声器放置于同一架子或台子之上，以便唱片转盘效果的反馈。

- 不要将手臂或其他异物放置在扬声器前方的出声口，因为这样会造成人身伤害和/或损坏扬声器。
- 当移动本装置时，不可手抓风门，否则可能使人体受到伤害和/或破坏装置。
- 一旦出现声音失真，应立即降低放大器的音量。不可使放大器进入“限幅”范围。否则，扬声器系统就会损坏。
- 当所使用的放大器的额定功率大于扬声器系统的标称输出功率时，必需保证放大器的输出功率不大于扬声器系统的最大输出功率。
- 不要使用化学溶剂清洗扬声器，以免损坏其表面涂层。请使用清洁的干布匹。
- 不要试图改装或修理扬声器。如果需要服务，请与 YAMAHA 的服务人员联系。任何时候都不要打开壳体。
- 因为本机很重，所以在移动本机时，需要两个人来搬动以保证安全。
- 安全的放置和安装是用户自己应负的责任。YAMAHA 对于扬声器的不妥当放置和安装所引起的事不承担任何责任。

### 爱护扬声器

为了保持表面整洁光亮，请用干燥的软布擦拭。为避免损坏表面涂层，请勿使用酒精、轻质汽油、稀释剂、杀虫剂等化学溶剂。请勿使用湿布或任何含化学溶剂的布匹类型，也不要将塑料或乙烯基布匹放置覆盖在扬声器上。否则，可能发生表面涂层剥落、颜色褪色或布匹粘住设备表面。

## 特点

- 类型：3-路，4 扬声器低音反射立塔式，用于主声道。
- 低音扬声器：双重 16 cm A-PMD 圆锥，中程扬声器：13 cm A-PMD 圆锥，高音扬声器：3 cm 铝制圆顶。

# 安放扬声器

## ■ 使用 2 通道立体扬声器

如果将扬声器朝向听音者稍微倾斜，则会得到更好的音响效果。

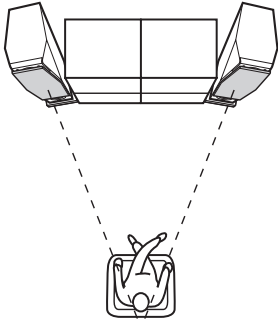

## ■ 在多通道系统中使用主扬声器

将扬声器置于电视机的两侧。扬声器的位置非常重要，因为它制约整个多通道扬声器系统的音响质量。根据您的听音位置安放扬声器，具体细节可以参考您的放大器的用户使用说明书。

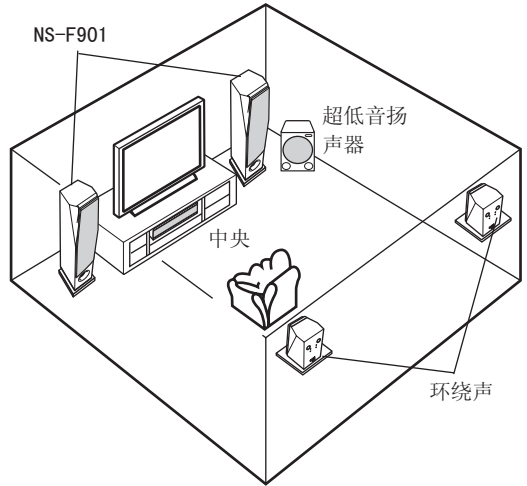

# 安放时的注意事项

本扬声器的结构特点是重量聚集在顶部。所以，如果缺乏必要的平衡措施就很容易翻倒。如果翻倒，则首先会损坏扬声器自身，也可能造成人员的伤害(甚至死亡)和/或其他财产的损失。

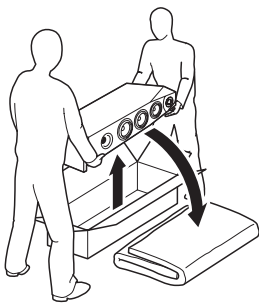
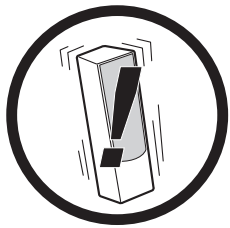

为了安全而妥当地放置扬声器：

- 扬声器安放的地点必须稳固、水平、平整，而且低（相对于地板）。
- 在移动扬声器时不要在其侧面施加压力，也不能将其他物品斜靠扬声器侧面放置。
- 不要坐在扬声器的顶部，也不要在其顶部放置其他物品。
- 不要去掉扬声器附带的支架等，因为这样会导致扬声器脱落，从而造成严重事故。

地震以及其他现象或活动造成的震动和摇晃会导致扬声器脱落。为了安全的缘故，建议使用市面出售的某些产品(金属紧固件或链条等)以加强扬声器的稳定性。

### 注意

- 请确保有他人协助安装。
- 请特别注意不要划伤扬声器的表面。
- 注意不要使扬声器的单侧受力，否则扬声器可能会跌落造成扬声器损坏或人员伤害。
- 为了避免松散的扬声器线缆晃动造成意外事故，请将它们固定在地面上。
- 将扬声器放置在距离 CRT 电视过近的地方，会影响图像的色彩或发出嗡嗡声。发生此类情况时，请将扬声器移到距离电视至少 20 厘米的地方。LCD 电视和等离子电视不存在上述问题。

## 安放时的注意事项



长钉 x 4



螺帽 x 4

柱腿具有调节功能，可对扬声器的高度进行微调。如果扬声器在地板上不停颤动，请通过旋转柱腿的方式调节其长度。不要将柱腿拧得过松，否则可能会发生脱落。

### 注意

格栅是从扬声器上拆下的，分开包装。小心不要将其弄丢。

松开（升高）

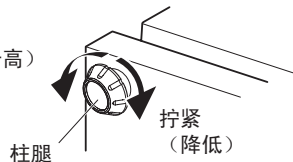

### 安装底钉

装运时，柱腿已安装在扬声器上。使用附带的底钉时，请先将柱腿拆下。

如果想将扬声器放在厚地毯上，可用底钉替换柱腿，以提高稳定性并改进音质。通过旋转柱腿将其拆下，然后遵照以下步骤进行操作：

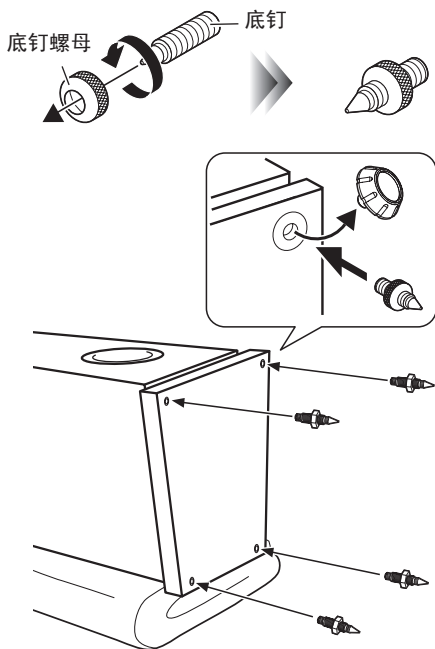

- 1 将扬声器平放在地板上。  
将毯子或垫子放在底座上以免刮擦。
- 2 将各个底钉拧入底钉螺母内，使螺母靠近底钉的末端。
- 3 拆下柱腿，将底钉拧入扬声器底部的孔中。
- 4 将扬声器朝上放在所需的位置。必要时，请重复上述步骤以调节底钉长度，从而使其与地毯厚度相匹配。
- 5 完成高度调节之后，请将底钉螺母牢牢紧固到扬声器的底座上。

### 注意

- 必须再找一个人帮忙。
- 底钉的末端可能会划伤或损坏地板。放置扬声器时请小心。
- 底钉的末端较为尖锐。调节底钉伸出部分的长度时，小心不要将手指弄伤。

# 与放大器相连接

本扬声器系统可以使用标准连接和双线连接。在连接之前，请首先关闭放大器电源。

## ■ 连接

您需要市面出售的音箱线缆。



音箱线缆的尺寸和/或材料影响音响的质量。所以，我们建议您购买高质量的音箱线缆以充分发挥本机的效能。

### 注意

- 扬声器侧的及放大器侧的正极端子(+)，必需用线缆的同一侧的一根线连接；另一对负极端子(-)要用线缆的另一侧的一根线连接。
- 将一只扬声器连接到放大器的左侧(L)端子；将另一只扬声器连接到放大器的右侧(R)端子。请注意不要将极性(+, -)接错。如果一只扬声器的极性接错，则声音听起来就不自然，并且缺乏低音。
- 如果使用放大器时额定输出功率高于扬声器的标称输入功率，请小心不要超过扬声器的最大输入功率。
- 如果以较高的音量水平连续输出某些声音，可能会损坏扬声器。例如，如果从测试光盘连续输出正弦波或从电子仪器连续输出低音等等，或者唱机转盘的唱针接触到碟片的表面，则应降低音量水平，以防损坏扬声器。
- 请参见放大器或接收机附带的使用说明书。

如何连接：

- ① 松开旋柄。
- ② 如下所示，剥去每根电缆末端15 mm 绝缘层，然后将露出的导线整齐并紧紧地拧在一起。

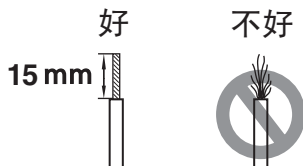

- ③ 将裸线插入孔中。
- ④ 拧紧旋柄，紧固导线。
- ⑤ 轻拉端子附近的线缆，确认连接是否牢靠。

### 注意

- 不要使线缆裸露的部分互相接触，因为这样会损坏扬声器或/和放大器。
- 不要将绝缘皮插入孔内。不会发出声音。

## <标准连接>

放大器的扬声器端子

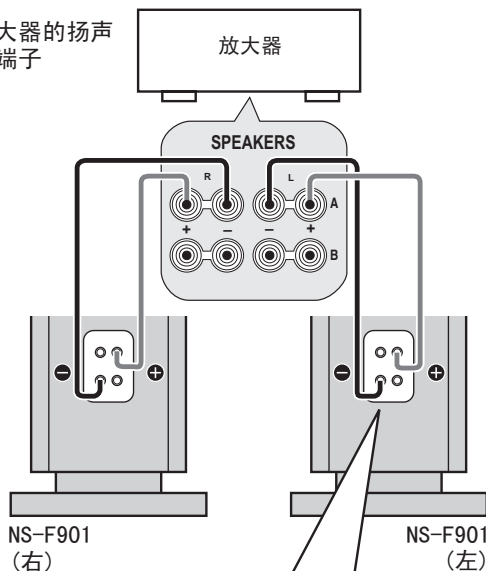

当连接时，在适当的位置  
放置跨接缆线。

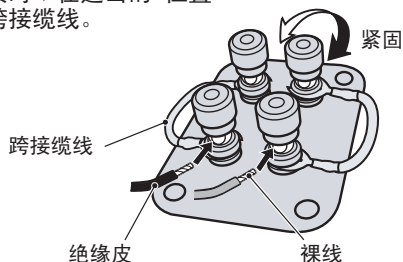

## <双线连接>

在连接之前拔下跨接缆线。

本扬声器系统可以使用双线连接。在连接扬声器到放大器的输出端子时，要使用超低音扬声器和高音/中音范围的两对导线，这和标准连接不同。这样的连接可以降低导线电阻和扬声器的驱动电流所引起的调节失真。所以，可以得到更加纯真的音响质量。

使用双线连接时，首先要去掉端子上的连接片，然后分别使用两对导线，将超低音扬声器和高音/中音范围扬声器连接到放大器。

当您的放大器仅有一组扬声器输出端子时。

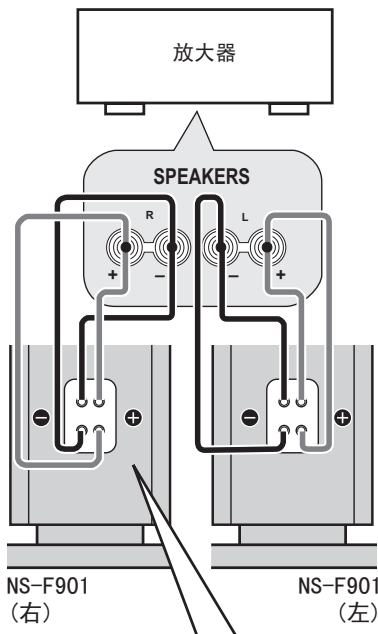

当您的放大器有两组扬声器输出端子时。

SPEAKER A 和 B 双方都应该被选择

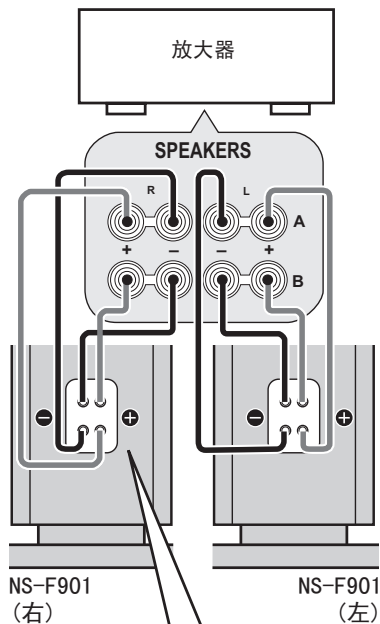

在连接之前拔下跨接缆线。

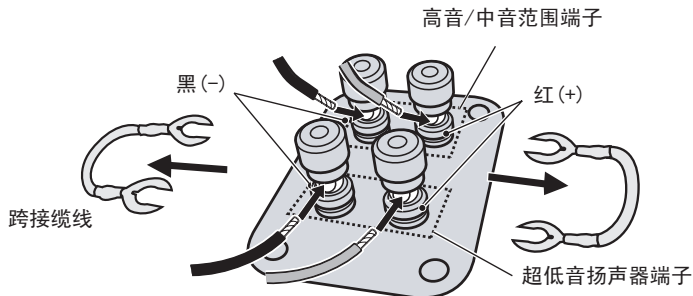

当使用香蕉插头时

- 1 拧紧端子的旋柄。
- 2 将香蕉插头插入。

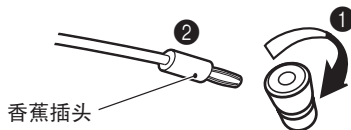

## 安装网栅

扬声器和网栅分别装箱。若要安装网栅，请将网栅背面的六个凸片（磁铁）对准相对的六个孔。

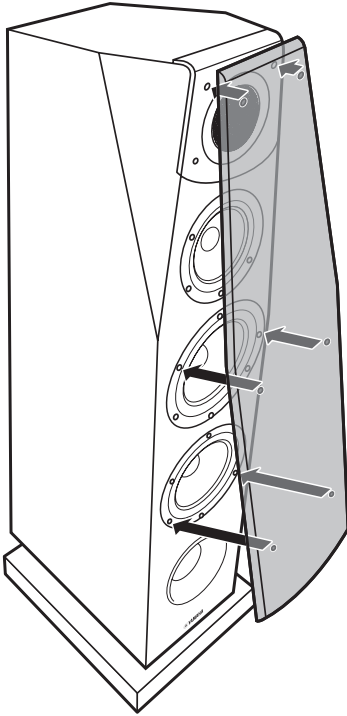

### 注意

- 当网栅去除后，请不要用手触摸扬声器或的工具对其施加额外的作用力。
- 网栅背面拥有磁铁。当您不使用网栅时，请不要将其放置在诸如电视机、钟表、磁卡、磁盘等可能会受磁铁影响的物体附近。

## 规格

类型.....	3 路低音反射扬声器系统 无磁性屏蔽类型
驱动器.....	16 厘米圆锥超低音扬声器 x2 13 厘米圆锥中程 3 厘米铝制圆顶高音扬声器
阻抗.....	6 欧姆频率响应
频率响应.....	32 Hz - 50 kHz (-10 dB) - 100 kHz (-30 dB)
标称输入功率.....	50 瓦
最大输入功率.....	200 瓦
敏感度.....	89 dB/2.83 V/m
交差频率.....	450 Hz, 3.5 kHz
外形尺寸(宽 x 高 x 长)	
包括支架.....	270 x 1060 x 425 mm
重量.....	30.7 kg

- 因为产品改良的缘故，规格可能时有变更，恕不另行通知。
- 请注意输入功率不可超过上述规格。



该标记附加在出售到中华人民共和国的电子信息技术产品上。  
环形中的数字表示的是环境保护使用期限的年数。

- ：表示该有毒有害物质在该部件所有均质材料中的含量均在 SJ/T 11363-2006 标准规定的限量要求以下。  
×：表示该有毒有害物质至少在该部件的某一均质材料中的含量超出 SJ/T 11363-2006 标准规定的限量要求。

部件名称	有毒有害物质或元素					
	铅 (Pb)	汞 (Hg)	镉 (Cd)	六价铬 (Cr(VI))	多溴联苯 (PBB)	多溴二苯醚 (PBDE)
外壳箱体	×	○	○	○	○	○
扬声器单元	×	○	○	○	○	○



**Important Notice: Guarantee Information for customers in EEA\* and Switzerland****English**

For detailed guarantee information about this Yamaha product, and Pan-EEA\* and Switzerland warranty service, please either visit the website address below (Printable file is available at our website) or contact the Yamaha representative office for your country. \* EEA: European Economic Area

**Remarque importante: informations de garantie pour les clients de l'EEE et la Suisse****Français**

Pour des informations plus détaillées sur la garantie de ce produit Yamaha et sur le service de garantie applicable dans l'ensemble de l'EEE ainsi qu'en Suisse, consultez notre site Web à l'adresse ci-dessous (le fichier imprimable est disponible sur notre site Web) ou contactez directement Yamaha dans votre pays de résidence. \* EEE : Espace Economique Européen

**Wichtiger Hinweis: Garantie-Information für Kunden in der EWR\* und der Schweiz****Deutsch**

Für nähere Garantie-Information über dieses Produkt von Yamaha, sowie über den Pan-EWR\*- und Schweizer Garantieservice, besuchen Sie bitte entweder die folgend angegebene Internetadresse (eine druckfähige Version befindet sich auch auf unserer Webseite), oder wenden Sie sich an den für Ihr Land zuständigen Yamaha-Vertrieb. \*EWR: Europäischer Wirtschaftsraum

**Aviso importante: información sobre la garantía para los clientes del EEE\* y Suiza****Español**

Para una información detallada sobre este producto Yamaha y sobre el soporte de garantía en la zona EEE\* y Suiza, visite la dirección web que se incluye más abajo (la version del archivo para imprimir esta disponible en nuestro sitio web) o póngase en contacto con el representante de Yamaha en su país. \* EEE: Espacio Económico Europeo

<http://europe.yamaha.com/warranty/>

